

---

# SBÍRKA PŘEDPISŮ ČESKÉ REPUBLIKY

---

343

## VYHLÁŠKA ze dne 19. prosince 2014 o registraci vozidel

**Ministerstvo dopravy stanoví podle § 91 odst. 2 zákona č. 56/2001 Sb., o podmínkách provozu vozidel na pozemních komunikacích a o změně zákona č. 168/1999 Sb., o pojištění odpovědnosti za škodu způsobenou provozem vozidla a o změně některých souvisejících zákonů (zákon o pojištění odpovědnosti z provozu vozidla), ve znění zákona č. 307/1999 Sb., ve znění zákona č. 103/2004 Sb., zákona č. 411/2005 Sb., zákona č. 226/2006 Sb., zákona č. 170/2007 Sb., zákona č. 297/2009 Sb., zákona č. 152/2011 Sb. a zákona č. 239/2013 Sb., (dále jen „zákon“) k provedení § 4 odst. 6, § 5 odst. 8, § 6 odst. 7, § 7 odst. 6, § 7a odst. 3, § 7b odst. 6, § 7d odst. 3, § 7e odst. 4, § 7f odst. 3, § 9 odst. 4, § 14 odst. 3, § 14a odst. 6, § 38 odst. 3, § 38c odst. 6 a § 79 odst. 6 zákona:**

# ČÁST PRVNÍ

## ÚVODNÍ USTANOVENÍ

### § 1

#### **Předmět úpravy**

Tato vyhláška zapracovává příslušné předpisy Evropské unie<sup>1)</sup>, zároveň navazuje na přímo použitelné předpisy Evropské unie<sup>2)</sup> a upravuje

- a) způsob vedení registru silničních vozidel,
- b) způsob zápisu údajů do registru silničních vozidel a jejich rozsah a obsah,
- c) vzory tiskopisů používaných pro vedení registru silničních vozidel,
- d) údaje zapisované do dokladů k silničnímu vozidlu a způsob jejich zápisu a
- e) registrační značky, jejich formu, obsah a způsoby umístění na silničním vozidle a zvláštním vozidle.

## ČÁST DRUHÁ

### VEDENÍ REGISTRU SILNIČNÍCH VOZIDEL, ZPŮSOB A FORMA ZÁPISU ÚDAJŮ DO REGISTRU SILNIČNÍCH VOZIDEL A VZORY ŽÁDOSTÍ

### § 2

#### **Vedení registru silničních vozidel**

#### **(K § 5 odst. 9 zákona)**

- (1) Registr silničních vozidel je veden elektronicky.
- (2) Správnost údajů zapisovaných do registru silničních vozidel ručním vepsáním se ověřuje podle údajů uvedených
  - a) v žádosti o provedení zápisu nebo v přílohách k této žádosti,
  - b) v dokladu totožnosti žadatele, je-li při podání žádosti ověřována jeho totožnost, a
  - c) v Schengenském informačním systému, informačním systému Policie České republiky nebo v evidenci příslušného orgánu jiného členského státu Evropské unie, jedná-li se o údaje o silničním vozidle, jeho registračních dokladech nebo registrační značce.
- (3) Při zápisu údaje o registrační značce silničního vozidla se ověří, zda totožná registrační značka není zapsána k jinému silničnímu vozidlu; v takovém případě nelze zápis provést.

### § 3

## **Zápis údajů do evidence silničních vozidel a silničních vozidel členů diplomatické mise**

### **(K § 5 odst. 9 zákona)**

- (1) Do evidence silničních vozidel, vlastníků a provozovatelů těchto vozidel a evidence silničních vozidel členů diplomatické mise registru silničních vozidel se údaje zapisují ve formě slov, číslic, alfanumerických kódů a naskenovaných kopií dokumentů.
- (2) Zápis údajů do evidence silničních vozidel, vlastníků a provozovatelů těchto vozidel a evidence silničních vozidel členů diplomatické mise registru silničních vozidel se provádí
  - a) vložení údajů poskytnutých ze základního registru obyvatel, základního registru právnických osob, podnikajících fyzických osob a orgánů veřejné moci, agendového informačního systému obyvatel a agendového informačního systému cizinců, jedná-li se o údaje o vlastníkovi a provozovateli silničního vozidla,
  - b) vložení údajů poskytnutých z evidence podle zákona o výrobcích s ukončenou životností, jedná-li se o údaje o zániku silničního vozidla,
  - c) vložení údajů poskytnutých z informačního systému stanic technické kontroly, jedná-li se o údaje o technických prohlídkách a technické způsobilosti silničního vozidla a o údaje o silničním vozidle,
  - d) vložení údajů poskytnutých ze Schengenského informačního systému nebo informačního systému Policie České republiky, jedná-li se o údaje o pohřešování nebo odcizení silničního vozidla,
  - e) ručním vepsáním údajů, jedná-li se o údaje, které nejsou vedeny v informačních systémech podle písmen a) až d),
  - f) vložení naskenované kopie dokumentu
    1. dokladu o technické způsobilosti vozidla,
    2. protokolu o technické prohlídce, pokud již není v registru silničních vozidel dostupný elektronicky,
    3. dokumentace obsahující údaje v rozsahu potřebném pro zápis vozidla do registru silničních vozidel,
    4. dokumentace k zápisu změny technických údajů o vozidle,
    5. oznámení místa a účelu uložení vyřazeného vozidla,
    6. technického průkazu vozidla, který byl odevzdán nebo odňat.
- (3) Správnost údajů zapisovaných do registru silničních vozidel vložení údajů poskytnutých z jiných informačních systémů podle odstavce 2 písm. a) až d) se neověřuje.
- (4) Jedná-li se o údaje vedené v informačních systémech podle odstavce 2 písm. a) a c), které nejsou v okamžiku provádění zápisu poskytnuty, zapíší se tyto údaje ručním

vepsáním. Ručně vepsané údaje jsou nahrazeny vložení údajů z příslušného informačního systému, jakmile jsou tyto údaje poskytnuty.

#### § 4

### **Zápis údajů do evidence osvědčení o registraci, technických průkazů a tabulek s registrační značkou (K § 5 odst. 9 zákona)**

- (1) Do evidence ztracených, odcizených, poškozených a zničených osvědčení o registraci silničního vozidla, technických průkazů silničního vozidla a tabulek s přidělenou registrační značkou registru silničních vozidel se údaje zapisují ve formě slov, číslic a alfanumerických kódů.
- (2) Zápis údajů do evidence ztracených, odcizených, poškozených a zničených osvědčení o registraci silničního vozidla, technických průkazů silničního vozidla a tabulek s přidělenou registrační značkou registru silničních vozidel se provádí ručním vepsáním údajů.

#### § 5

### **Zápis údajů do evidence zvláštních registračních značek (K § 5 odst. 9 zákona)**

- (1) Do evidence přidělených zvláštních registračních značek a ztracených, odcizených, poškozených a zničených tabulek s přidělenou zvláštní registrační značkou registru silničních vozidel se údaje zapisují ve formě slov, číslic a alfanumerických kódů.
- (2) Zápis údajů do evidence přidělených zvláštních registračních značek a ztracených, odcizených, poškozených a zničených tabulek s přidělenou zvláštní registrační značkou registru silničních vozidel se provádí ručním vepsáním údajů.

#### § 6

### **Zápis údajů do evidence vyrobených formulářů a tabulek (K § 5 odst. 9 zákona)**

- (1) Do evidence vyrobených formulářů osvědčení o registraci silničního vozidla opatřených identifikačními znaky a vyrobených a nevydaných tabulek registrační značky vozidla registru silničních vozidel se údaje zapisují ve formě slov, číslic a alfanumerických kódů.
- (2) Zápis údajů do evidence vyrobených formulářů osvědčení o registraci silničního vozidla opatřených identifikačními znaky a vyrobených a nevydaných tabulek registrační značky vozidla registru silničních vozidel se provádí ručním vepsáním údajů.



## § 8

### **Vzory žádostí**

**(K § 5 odst. 9, § 6 odst. 7, § 9 odst. 4, § 12 odst. 9 a § 13 odst. 7 zákona)**

- (1) Vzor žádosti o poskytnutí údajů z registru silničních vozidel je uveden v příloze č. 1 k této vyhlášce.
- (2) Vzor žádosti o zápis silničního vozidla do registru silničních vozidel je uveden v příloze č. 2 k této vyhlášce.
- (3) Vzor žádosti o zápis změny vlastníka nebo provozovatele silničního vozidla je uveden v příloze č. 3 k této vyhlášce.
- (4) Vzor žádosti o vyřazení silničního vozidla z provozu, ukončení vyřazení silničního vozidla z provozu a zápis zániku silničního vozidla je uveden v příloze č. 28 k této vyhlášce.

## **ČÁST TŘETÍ**

### **ROZSAH A OBSAH ÚDAJŮ UVÁDĚNÝCH V REGISTRU SILNIČNÍCH VOZIDEL**

## § 9

### **Údaje o odnětí osvědčení o registraci silničního vozidla vydaného jiným členským státem**

**(K § 4 odst. 7 zákona)**

Údaje o odnětí osvědčení o registraci silničního vozidla vydaného jiným členským státem jsou

- a) označení členského státu,
- b) datum odnětí dokladu a
- c) důvod odnětí dokladu.

## § 10

### **Údaje o vyřazení silničního vozidla z provozu, zániku silničního vozidla a vyvezení silničního vozidla do jiného státu**

**(K § 4 odst. 7 zákona)**

- (1) Údaje o vyřazení silničního vozidla jsou
  - a) datum vyřazení silničního vozidla,
  - b) spisová značka zápisu,
  - c) zákonný důvod vyřazení silničního vozidla,

- d) údaje o předloženém osvědčení o registraci silničního vozidla,
- e) počet odevzdaných tabulek s registrační značkou,
- f) údaje o účelu využití silničního vozidla a údaje o místě umístění vyřazeného silničního vozidla, je-li silniční vozidlo vyřazeno déle než 12 po sobě jdoucích kalendářních měsíců a
- g) údaj o zachování registrační značky, tabulek s touto registrační značkou a osvědčení o registraci vozidla, je-li silniční vozidlo vyřazeno z provozu déle než 3 po sobě jdoucí roky.

(2) Údaje o zániku silničního vozidla jsou

- a) datum zápisu zániku silničního vozidla,
- b) spisová značka zápisu,
- c) zákonný důvod zániku vozidla,
- d) údaje o předloženém osvědčení o registraci silničního vozidla,
- e) počet odevzdaných tabulek s registrační značkou a
- f) údaj poskytnutý z evidence podle zákona o výrobcích s ukončenou životností.

(3) Údaje o vyvezení silničního vozidla do jiného státu jsou

- a) datum přidělení tabulky s registrační značkou na vývoz,
- b) registrační značka na vývoz,
- c) vlastníkem silničního vozidla požadovaná doba platnosti registrační značky na vývoz,
- d) vlastníkem silničního vozidla sdělené údaje o osobě, která bude vozidlo užívat po dobu platnosti registrační značky na vývoz, kterými jsou
  - 1. jméno a příjmení, datum narození, adresa pobytu, stát, nebo
  - 2. obchodní firma nebo název, identifikační číslo, sídlo, stát a
- e) údaje o nově vydaném dokladu k silničnímu vozidlu.

(4) Jsou-li údaje zapisovány na základě oznámení jiného členského státu o registraci silničního vozidla v tomto státu, zahrnují údaje o vyvezení silničního vozidla rovněž údaje o nové registraci silničního vozidla, kterými jsou

- a) stát nové registrace silničního vozidla,
- b) datum nové registrace silničního vozidla,
- c) číslo nového registračního dokladu a
- d) alfanumerická kombinace nové registrační značky.

## § 11

### **Údaje o pojištění odpovědnosti za škodu způsobenou provozem vozidla sdělené Českou kanceláří pojistitelů**

**(K § 4 odst. 7 zákona)**

Údaje o pojištění odpovědnosti za škodu způsobenou provozem vozidla (dále jen „pojištění“) jsou datum oznámení údajů Českou kanceláří pojistitelů, vznik pojištění a

- a) doba přerušování pojištění,
- b) změna pojištění, nebo
- c) zánik pojištění.

## § 12

### **Účel určení silničního vozidla**

**(K § 4 odst. 7 zákona)**

Údajem o účelu, pro který je silniční vozidlo určeno, se rozumí

- a) vozidlo taxislužby,
- b) vozidlo s právem přednosti v jízdě,
- c) vozidlo půjčovny automobilů určené k nájmu,
- d) vozidlo pro obecné užití, nebo
- e) vozidlo k provozování silniční dopravy pro cizí potřeby jeho provozovatelem.

## § 13

### **Druh, kategorie silničního vozidla a označení silničního vozidla**

**(K § 4 odst. 7 zákona)**

(1) Údaj o druhu silničního vozidla je

- a) motocykl,
- b) osobní automobil,
- c) autobus,
- d) nákladní automobil,
- e) vozidlo zvláštního určení,
- f) přípojně vozidlo,
- g) vozík pro invalidy s motorickým pohonem, pokud jeho šířka nebo délka přesahuje 1,4 m, jeho konstrukční rychlost převyšuje 15 km.h<sup>-1</sup> nebo jeho maximální přípustná hmotnost převyšuje 450 kg, nebo
- h) ostatní silniční vozidlo.

(2) Údaj o kategorii silničního vozidla je L, M, N, O, Z.

(3) Údaje o označení silničního vozidla jsou

- a) tovární značka stanovená výrobcem silničního vozidla,
- b) obchodní označení, je-li výrobcem silničního vozidla stanoveno,
- c) typ stanovený výrobcem silničního vozidla a
- d) varianta a verze, jsou-li výrobcem silničního vozidla stanoveny.

## § 14

### **Další údaje o silničním vozidle**

#### **(K § 4 odst. 7 zákona)**

- (1) Údaje o motoru silničního vozidla jsou
  - a) typ motoru stanovený výrobcem silničního vozidla,
  - b) výkon motoru stanovený výrobcem silničního vozidla
    - 1. v kW/jmenovité otáčky v  $\text{min}^{-1}$  v případě spalovacího motoru, nebo
    - 2. v kW v případě ostatních motorů,
  - c) zdvihový objem spalovacího motoru stanovený výrobcem silničního vozidla v  $\text{cm}^3$  a
  - d) palivo podle číselníku uvedeného v příloze č. 4 k této vyhlášce.
- (2) Údaje o typu karoserie jsou uvedeny v příloze č. 5 k této vyhlášce a údaje o barvě karoserie jsou uvedeny v příloze č. 6 k této vyhlášce.
- (3) Údaje o počtu míst k sezení a stání, popřípadě lůžek, údaje o rozměrech ložné plochy v mm, objemu skříně v  $\text{cm}^3$  nebo cisterny v  $\text{cm}^3$  se zapisují v rozsahu konstrukčních parametrů silničního vozidla uvedených v dokladu o technické způsobilosti silničního vozidla.
- (4) Údaje o celkových rozměrech silničního vozidla v mm se zapisují v rozsahu konstrukčních parametrů silničního vozidla uvedených v dokladu o technické způsobilosti silničního vozidla.
- (5) Údaje o technicky přípustných hmotnostech silničního vozidla v kg se zapisují v rozsahu stanoveném konstrukčními parametry silničního vozidla uvedených v dokladu o technické způsobilosti silničního vozidla. Údaje o povolené hmotnosti silničního vozidla v kg se zapisují v rozsahu stanoveném jinými právními předpisy upravujícími povolené hmotnosti silničního vozidla.
- (6) Údaje o druhu spojovacího zařízení jsou uvedeny v příloze č. 7 k této vyhlášce.
- (7) Údaje o stupni plnění emisní úrovně jsou
  - a) odkaz na číslo právního předpisu Evropské unie nebo odkaz na číslo rozhodnutí přijatého na základě mezinárodní smlouvy v oblasti schválení technické způsobilosti silničního vozidla, kterou je Česká republika vázána, a
  - b) emisní norma EURO.

## § 15

### **Údaje o technických prohlídkách a technické způsobilosti silničního vozidla**

#### **(K § 4 odst. 7 zákona)**

- (1) Údaje o technických prohlídkách silničního vozidla jsou
  - a) druh provedené technické prohlídky,
  - b) datum provedení technické prohlídky,
  - c) datum platnosti technické prohlídky,
  - d) označení stanice technické kontroly a
  - e) údaje o stavu silničního vozidla podle výsledku technické prohlídky.
- (2) Údaje o technické způsobilosti silničního vozidla zjištěné na pozemních komunikacích jsou
  - a) druh technické kontroly stavu vozidla, kterým je
    1. technická silniční kontrola, nebo
    2. kontrola technického stavu vozidla nebo jízdní soupravy při objasnění dopravní nehody,
  - b) datum provedení technické kontroly stavu vozidla a
  - c) údaje o stavu vozidla podle výsledku kontroly.

## § 16

### **Údaje o schválení technické způsobilosti silničního vozidla a údaje o schválení přestavby silničního vozidla**

#### **(K § 4 odst. 7 zákona)**

- (1) Údaje o schválení technické způsobilosti silničního vozidla jsou
  - a) číslo a datum schválení technické způsobilosti silničního vozidla a označení obecního úřadu obce s rozšířenou působností, jde-li o schválení technické způsobilosti jednotlivě dovezeného nebo vyrobeného silničního vozidla,
  - b) číslo schválení silničního vozidla vydaného jiným členským státem,
  - c) číslo schválení typu silničního vozidla vydaného jiným členským státem,
  - d) číslo osvědčení o schválení typu silničního vozidla, nebo
  - e) číslo osvědčení o registraci silničního vozidla vydaného jiným členským státem, nelze-li v registru silničních vozidel uvést údaje podle písmen a) až d).
- (2) Údaje o schválení přestavby silničního vozidla jsou
  - a) datum schválení přestavby silničního vozidla,
  - b) označení obecního úřadu obce s rozšířenou působností, který schválil přestavbu silničního vozidla,
  - c) číslo schválení přestavby silničního vozidla a

- d) umístění a způsob vyznačení identifikačního čísla vozidla (dále jen „VIN“), dochází-li při přestavbě silničního vozidla ke změně VIN na silničním vozidle.
- (3) Údaje o schválení hromadné přestavby typu silničního vozidla jsou
- a) datum schválení hromadné přestavby typu silničního vozidla a
  - b) číslo schválení hromadné přestavby typu silničního vozidla.

#### § 16a

### **Podrobnosti o údajích zapisovaných do registru silničních vozidel**

**(K § 5 odst. 9 zákona)**

Podrobnosti o údajích zapisovaných do registru silničních vozidel jsou uvedeny v příloze č. 8 k této vyhlášce.

## **ČÁST ČTVRTÁ**

### **DOKLADY K SILNIČNÍMU VOZIDLU**

#### § 21

### **Způsob provádění zápisu údajů v novém osvědčení o registraci silničního vozidla a jejich rozsah**

**(K § 7f odst. 3 zákona)**

- (1) Do osvědčení o registraci silničního vozidla se zapisují údaje v rozsahu přílohy č. 12 k této vyhlášce.
- (2) Zápis v osvědčení o registraci silničního vozidla se provádí tiskárnou výpočetní techniky registru silničních vozidel a potvrzuje se otiskem razítka, podpisem oprávněné osoby a opatří se datem provedení zápisu.

#### § 22

### **Vzor osvědčení o registraci silničního vozidla a vzor žádosti o vydání nového osvědčení o registraci silničního vozidla**

**(K § 7 odst. 6 a § 7f odst. 3 zákona)**

- (1) Osvědčení o registraci silničního vozidla obsahuje ochranné prvky, je laminováno ochrannou fólií a jeho rozměr je 105 x 75 mm. Vzor osvědčení o registraci silničního vozidla je uveden v příloze č. 12 k této vyhlášce.
- (2) Vzor žádosti o vydání nového osvědčení o registraci silničního vozidla je uveden v příloze č. 14 k této vyhlášce.

## ČÁST PÁTÁ REGISTRAČNÍ ZNAČKY

### § 23

#### **Druhy registračních značek** (K § 7 odst. 6 a § 38c odst. 6 zákona)

Registrační značky se člení na

- a) standardní, které jsou určeny
  1. pro všechna silniční motorová vozidla a přípojná vozidla,
  2. pro všechna zvláštní vozidla,
  3. pro vozidla, jejichž vlastník nebo provozovatel je fyzická nebo právnická osoba požívající diplomatických výsad a imunit podle mezinárodní smlouvy<sup>3)</sup> (dále jen „registrační značka diplomatická nebo cizinecká“),
  4. pro vozidla vyvezená do jiného státu (dále jen „registrační značka pro vývoz“),
- b) na přání pro všechna silniční motorová vozidla a přípojná vozidla,
- c) registrační značky pro elektrická vozidla,
- d) zvláštní
  1. pro jízdu z místa prodeje do místa registrace silničního vozidla,
  2. pro manipulační provoz,
  3. pro zkušební provoz,
  4. pro historická vozidla, kterým byl vydán průkaz historického vozidla, (dále jen „registrační značka pro historická vozidla“),
  5. pro sportovní vozidla, kterým byl vydán průkaz sportovního vozidla, (dále jen „registrační značka pro sportovní vozidla“),
- e) k umístění na nosné zařízení připojitelné k silničnímu vozidlu s registrační značkou již k silničnímu vozidlu přidělenou, a náhrada tabulky s registrační značkou již k silničnímu vozidlu přidělenou za poškozenou tabulku s registrační značkou nebo registrační značkou na přání.

### § 24

#### **Forma, provedení a obsah standardní registrační značky** (K § 7 odst. 6 zákona)

- (1) Registrační značka je vyznačena na tabulce registrační značky formou prolisování, vyjma zvláštní registrační značky pro jízdu z místa prodeje do místa registrace silničního vozidla, která je vyznačena na tabulce formou vytištění. Registrační značka vydávaná za poškozenou registrační značku se na tabulku registrační značky vždy vyznačí formou prolisování bez ohledu na to, jak byla vyhotovena původní registrační značka a jakou měla formu. Pokud počet znaků původní registrační značky neodpovídá provedení registrační značky podle této vyhlášky, uspořádají se znaky

tak, že se zleva vynechá nadbytečný počet znaků, a na takto uvolněném místě se znak nevyznačuje.

- (2) Jednotlivé znaky registrační značky jsou provedeny nejméně 5 a nejvíce 8 velkými písmeny latinské abecedy a arabskými číslicemi. V registrační značce musí být vždy umístěno nejméně 1 písmeno a nejméně 1 číslice.
- (3) Registrační značka diplomatická nebo cizinecká je složena z velkých písmen latinské abecedy „CD“, „XX“, „XS“ nebo „HC“ a u automobilů z 5, u motocyklů ze 4 a u mopedů se šlapadly ze 3 arabských číslic.
- (4) Registrační značka pro vývoz je doplněna o červené pole sloužící k vyznačení její platnosti.

## § 25

### **Forma, provedení a obsah registrační značky na přání (K § 7b odst. 8 zákona)**

Znaky registrační značky na přání jsou provedeny 8 velkými písmeny latinské abecedy a arabskými číslicemi. Registrační značka na přání pro motocykly je provedena 7, vyjma rozměru tabulky 520 x 110 mm, kde je provedena 8 velkými písmeny latinské abecedy a arabskými číslicemi. Registrační značka na přání pro mopedy je provedena 5 velkými písmeny latinské abecedy a arabskými číslicemi. V registrační značce na přání se mohou písmena a číslice použít libovolně.

## § 25a

### **Forma, provedení a obsah registrační značky elektrického vozidla a její tabulky (K § 7b odst. 8 zákona)**

- (1) Registrační značka elektrického vozidla je složena z velkých písmen „EL“ a z dalších arabských číslic nebo velkých písmen latinské abecedy, kterých je u automobilů 5, u motocyklů 4, vyjma rozměru tabulky 520 x 110 mm, kde jich je 5, a u mopedů se šlapadly, kde jsou 3.
- (2) Tabulky s registrační značkou elektrického vozidla svými rozměry, geometrickým uspořádáním číslic a písmen a barevným provedením odpovídají tabulkám se standardní registrační značkou pro silniční motorová vozidla a přípojná vozidla.

## § 26

### **Forma, provedení a obsah zvláštní registrační značky (K § 7 odst. 6 a § 38c odst. 6 zákona)**

- (1) Registrační značka pro historická vozidla začíná vždy dvoumístným číselným znakem arabských číslic registračního místa, které zajišťuje registraci historických vozidel na správním území kraje, a velkým písmenem „V“, za nímž se u historických automobilů



umísťují 4, u historických motocyklů 3 a u historických mopedů se šlapadly 2 arabské číslice nebo písmena latinské abecedy.

- (2) Zvláštní registrační značka pro manipulační provoz se skládá nejméně z 5 znaků a nejvíce z 6 znaků a začíná vždy písmenem kódu kraje, ostatní znaky jsou složeny z velkých písmen latinské abecedy a arabských číslic.
- (3) Zvláštní registrační značka pro jízdu z místa prodeje do místa registrace silničního vozidla se skládá ze 7 znaků a začíná vždy písmenem kódu kraje, ostatní znaky jsou vyjádřeny arabskými číslicemi nebo písmeny latinské abecedy.
- (4) Zvláštní registrační značka pro zkušební provoz se skládá z 5 znaků a začíná vždy písmenem „F“, ostatní znaky jsou vyjádřeny arabskými číslicemi nebo písmeny latinské abecedy.
- (5) Registrační značka pro sportovní vozidla začíná vždy dvoumístným číselným znakem arabských číslic registračního místa, které zajišťuje registraci sportovních vozidel na správním území kraje, a velkým písmenem „R“, za nímž se u sportovních automobilů umísťují 4 a u sportovních motocyklů 3 arabské číslice.
- (6) Na tabulkách s registrační značkou pro historická vozidla a registrační značkou pro sportovní vozidla se používají číselné kódy pro
  - a) kraj Hlavní město Praha - číslice 01
  - b) kraj Jihomoravský - číslice 02
  - c) kraj Jihočeský - číslice 03
  - d) kraj Pardubický - číslice 04
  - e) kraj Královéhradecký - číslice 05
  - f) kraj Vysočina - číslice 06
  - g) kraj Karlovarský - číslice 07
  - h) kraj Liberecký - číslice 08
  - i) kraj Olomoucký - číslice 09
  - j) kraj Plzeňský - číslice 10
  - k) kraj Středočeský - číslice 11
  - l) kraj Moravskoslezský - číslice 12
  - m) kraj Ústecký - číslice 13
  - n) kraj Zlínský - číslice 14
- (7) Na registrační značce k umístění na nosné zařízení připojitelné k silničnímu vozidlu je mezi třetím a čtvrtým místem určeným pro znak umístěn speciální znak.

## § 27

### **Forma a provedení registrační značky**

#### **(K § 7 odst. 6, § 7b odst. 8 a § 38c odst. 6 zákona)**

- (1) Uspořádání znaků registrační značky na tabulce registrační značky se řídí rozměry jednotlivých tabulek registrační značky. Znaků jsou uspořádány v jednom nebo ve dvou řádcích. Pokud jsou uspořádány ve dvou řádcích, pak v prvním řádku jsou umístěny maximálně 3 znaky a v druhém řádku maximálně 5 znaků; to neplatí pro zvláštní registrační značku pro jízdu z místa prodeje do místa registrace silničního vozidla, kde je v prvním řádku umístěn 1 znak a v druhém řádku maximálně 6 znaků.
- (2) Mezi jednotlivé znaky se nekládá žádné interpunkční znaménko s výjimkou registrační značky k umístění na nosné zařízení připojitelné k silničnímu vozidlu s registrační značkou již k silničnímu vozidlu přidělenou. U registrační značky provedené na tabulce registrační značky v jednom řádku je mezi třetím a čtvrtým místem určeným pro znak mezera pro umístění nálepky o pravidelné technické prohlídce. Je-li registrační značka uspořádána ve dvou řádcích, umísťuje se mezera pro umístění nálepky o pravidelné technické prohlídce vpravo na konci prvního řádku.
- (3) Pro znaky vyjádřené velkým písmenem latinské abecedy, které se přidávají za kód kraje nebo za první povinný znak, se použijí písmena A, B, C, D, E, F, H, I, J, K, L, M, N, P, R, S, T, U, V, X, Y, Z.
- (4) Pro znaky vyjádřené arabskou číslicí se použijí číslice 1, 2, 3, 4, 5, 6, 7, 8, 9, 0.
- (5) Pro speciální znaky se použije znak \*.

## § 28

### **Způsob zajišťování tabulek s registrační značkou**

#### **(K § 5 odst. 9 zákona)**

Ministerstvo zajišťuje výrobu tabulek s registrační značkou pro účely vydávání tabulek s registrační značkou obecními úřady obcí s rozšířenou působností podle kódu kraje tímto způsobem pro

- |    |                         |             |
|----|-------------------------|-------------|
| a) | kraj Hlavní město Praha | - písmeno A |
| b) | kraj Středočeský        | - písmeno S |
| c) | kraj Ústecký            | - písmeno U |
| d) | kraj Liberecký          | - písmeno L |
| e) | kraj Karlovarský        | - písmeno K |
| f) | kraj Královéhradecký    | - písmeno H |
| g) | kraj Pardubický         | - písmeno E |

h)	kraj Plzeňský	- písmeno P
i)	kraj Jihočeský	- písmeno C
j)	kraj Vysočina	- písmeno J
k)	kraj Jihomoravský	- písmeno B
l)	kraj Olomoucký	- písmeno M
m)	kraj Moravskoslezský	- písmeno T
n)	kraj Zlínský	- písmeno Z.

## § 29

### **Provedení tabulek s registrační značkou (K § 7 odst. 6, § 7b odst. 8 a § 38c odst. 6 zákona)**

- (1) Tabulku s registrační značkou tvoří obdélník se zaoblenými rohy s poloměrem zaoblení 10 mm o rozměrech
  - a) 520 x 110 mm pro osobní automobil, pokud nemá prostor pro umístění tabulky s registrační značkou uvedenou pod písmenem c) nebo e); pro nákladní automobil, pokud nemá prostor pro umístění tabulky s registrační značkou uvedenou pod písmenem b) nebo e); pro autobus a přípojně vozidlo, pokud nemá prostor pro umístění tabulky s registrační značkou uvedenou pod písmenem b); pro traktor a jeho přípojně vozidlo nebo samojízdný pracovní stroj, pokud nemá prostor pro umístění tabulky s registrační značkou uvedenou pod písmenem c) nebo d), pro motocykl a jeho přípojně vozidlo, pokud nemá prostor pro umístění tabulky s registrační značkou uvedenou pod písmenem d); pro ostatní vozidla, pokud nemají prostor pro umístění tabulky s registrační značkou uvedenou pod písmenem d),
  - b) 340 x 200 mm pro nákladní automobil, autobus a přípojně vozidlo,
  - c) 280 x 200 mm pro osobní automobil, pro traktor a jeho přípojně vozidlo nebo samojízdný pracovní stroj,
  - d) 200 x 160 mm pro motocykl, přípojně vozidlo, pokud nemá prostor pro umístění tabulky s registrační značkou uvedenou pod písmeny a), b) a c), pro traktor a jeho přípojně vozidlo nebo samojízdný pracovní stroj a pro ostatní vozidla,
  - e) 320 x 160 mm pro osobní a nákladní automobil, který má v registru silničních vozidel zapsán prostor pro umístění této tabulky s registrační značkou,
  - f) 80 x 110 mm pro moped se šlapadly a pro tabulku s registrační značkou pro sportovní vozidlo, jedná-li se o tabulku umístěnou na sportovním motocyklu,
  - g) 210 x 145 mm pro tabulku se zvláštní registrační značkou pro jízdu z místa prodeje do místa registrace silničního vozidla,

- h) 520 x 110 mm pro tabulku s registrační značkou na přání pro osobní automobil, pokud nemá prostor pro umístění tabulky s registrační značkou uvedenou pod písmenem j) nebo l); pro nákladní automobil, pokud nemá prostor pro umístění tabulky s registrační značkou uvedenou pod písmenem i) nebo l); pro autobus a přípojně vozidlo, pokud nemá prostor pro umístění tabulky s registrační značkou uvedenou pod písmenem i); pro motocykl a jeho přípojně vozidlo, pokud nemá prostor pro umístění tabulky s registrační značkou uvedenou pod písmenem k),
- i) 340 x 200 mm pro tabulku s registrační značkou na přání pro nákladní automobil, autobus a přípojně vozidlo,
- j) 280 x 200 mm pro tabulku s registrační značkou na přání pro osobní automobil,
- k) 200 x 160 mm pro tabulku s registrační značkou na přání pro motocykl, přípojně vozidlo, pokud nemá prostor pro umístění tabulky s registrační značkou uvedenou pod písmeny h), i) a j),
- l) 320 x 160 mm pro tabulku s registrační značkou na přání pro osobní a nákladní automobil, který má v registru silničních vozidel zapsán prostor pro umístění této tabulky s registrační značkou,
- m) 80 x 110 mm pro tabulku s registrační značkou na přání pro moped se šlapadly,
- n) 520 x 110 mm pro tabulku se zvláštní registrační značkou pro zkušební provoz a pro tabulku se zvláštní registrační značkou pro manipulační provoz pro osobní automobil, nákladní automobil, autobus, přípojně vozidlo, pokud nemá prostor pro umístění tabulky se zvláštní registrační značkou pro zkušební provoz nebo pro tabulku se zvláštní registrační značkou pro manipulační provoz uvedenou pod písmenem o) mimo přípojně vozidlo; pro traktor a samojízdný pracovní stroj, pokud nemá prostor pro umístění tabulky se zvláštní registrační značkou pro zkušební provoz nebo pro tabulku se zvláštní registrační značkou pro manipulační provoz uvedenou pod písmenem o) nebo p),
- o) 280 x 200 mm pro tabulku se zvláštní registrační značkou pro zkušební provoz a pro tabulku se zvláštní registrační značkou pro manipulační provoz pro osobní automobil, nákladní automobil, autobus, traktor a samojízdný pracovní stroj,
- p) 200 x 160 mm pro tabulku se zvláštní registrační značkou pro zkušební provoz a pro tabulku se zvláštní registrační značkou pro manipulační provoz pro motocykl, traktor a samojízdný stroj,
- q) 330 x 85 mm pro tabulku s registrační značkou pro sportovní vozidlo, jedná-li se o přední tabulku umístěnou na přední části sportovního automobilu.

(2) Tabulky s registrační značkou jsou pro jejich identifikaci rozlišeny barevným provedením takto:

- a) pro silniční motorová vozidla a přípojná vozidla - bílý podklad a černé znaky, v levé části je modrý pruh se znakem Evropské unie s vyznačením rozlišovací značky České republiky; je-li registrační značka uspořádána ve dvou řádcích,

umísťuje se modrý pruh se znakem Evropské unie s vyznačením rozlišovací značky České republiky vlevo před znaky v prvním řádku,

- b) pro traktor a jeho přípojný vozidlo nebo samojízdný pracovní stroj - žlutý podklad a černé znaky,
- c) pro vozidla, jejichž vlastník nebo provozovatel je
  1. osoba požívající diplomatických nebo konzulárních výsad a imunit podle příslušných mezinárodních smluv<sup>3)</sup>,
  2. administrativně-technický pracovník diplomatické nebo konzulární mise a požívající omezené diplomatické nebo konzulární výsady a imunity podle příslušných mezinárodních smluv<sup>3)</sup>,
  3. služební personál diplomatické nebo konzulární mise nebo člen mezinárodní organizace,
  4. osoba vykonávající funkci honorárního konzula podle příslušných mezinárodních smluv<sup>3)</sup> - bílý podklad a modré znaky, v levé části je modrý pruh se znakem Evropské unie s vyznačením rozlišovací značky České republiky; je-li registrační značka uspořádána ve dvou řádcích, umísťuje se modrý pruh se znakem Evropské unie s vyznačením rozlišovací značky České republiky vlevo před znaky v prvním řádku,
- d) pro vozidla vyvezená do jiného státu - bílý podklad a černé znaky, tabulka je na pravé straně doplněna červeným polem, ve kterém se vyznačuje její platnost; je-li registrační značka uspořádána ve dvou řádcích, umísťuje se červené pole vlevo před znaky v prvním řádku. Platnost se stanovuje maximálně na 3 měsíce od jejího přidělení,
- e) pro tabulku s registrační značkou pro historická vozidla - bílý podklad a zelené znaky, v levé části je modrý pruh se znakem Evropské unie s vyznačením rozlišovací značky České republiky; je-li registrační značka uspořádána ve dvou řádcích, umísťuje se modrý pruh se znakem Evropské unie s vyznačením rozlišovací značky České republiky vlevo před znaky v prvním řádku,
- f) pro zvláštní registrační značku pro jízdu z místa prodeje do místa registrace silničního vozidla - zelený podklad a černé znaky, na tabulce je dále vytištěna doba platnosti, datum přidělení, prostor pro otisk razítka a pro podpis oprávněné osoby,
- g) pro zvláštní registrační značku pro manipulační provoz - bílý podklad a zelené znaky, v levé části je modrý pruh se znakem Evropské unie s vyznačením rozlišovací značky České republiky; je-li registrační značka uspořádána ve dvou řádcích, umísťuje se modrý pruh se znakem Evropské unie s vyznačením rozlišovací značky České republiky vlevo před znaky v prvním řádku,
- h) pro zvláštní registrační značku pro zkušební provoz - bílý podklad a zelené znaky, v levé části je modrý pruh se znakem Evropské unie s vyznačením rozlišovací značky České republiky; je-li registrační značka uspořádána ve dvou řádcích, umísťuje se modrý pruh se znakem Evropské unie s vyznačením rozlišovací značky České republiky vlevo před znaky v prvním řádku,
- i) pro tabulku s registrační značkou pro sportovní vozidla - bílý podklad a zelené znaky, v levé části je modrý pruh se znakem Evropské unie s vyznačením rozlišovací značky České republiky; je-li registrační značka uspořádána ve

dvou řádcích, umísťuje se modrý pruh se znakem Evropské unie s vyznačením rozlišovací značky České republiky vlevo před znaky v prvním řádku.

- (3) Všechny druhy tabulek s registrační značkou jsou vyrobeny ze slitin lehkých kovů. Toto neplatí pro tabulku se zvláštní registrační značkou pro jízdu z místa prodeje do místa registrace silničního vozidla, která je vyrobena z tvrdého papíru. Tabulka s registrační značkou pro sportovní vozidla, o rozměru 330 x 85 mm, která je umístěna na přední části sportovního automobilu, nebo o rozměru 80 x 110 mm, která je umístěna na sportovním motocyklu, může být vyrobena na samolepicí fólii.
- (4) Po obvodu všech tabulek s registrační značkou je vylisován barevný okraj, jehož šířka čáry je 4 mm. Barva okraje je shodná s barvou znaků jednotlivých druhů registračních značek. Na zvláštní registrační značce pro jízdu z místa prodeje do místa registrace silničního vozidla je natištěn černý okraj, jehož šířka čáry je 4 mm.
- (5) Tabulky s registrační značkou vyrobené ze slitin lehkých kovů jsou opatřeny kruhovým prostorem pro umístění nálepky o provedené pravidelné technické prohlídce vozidla. Tento prostor je prolisován. Na tabulce s registrační značkou o rozměrech 200 x 160 mm určené pro traktor a jeho přípojně vozidlo nebo samojízdný pracovní stroj není kruhový prostor žádný. Na tabulce s registrační značkou o rozměrech 80 x 110 mm není kruhový prostor žádný.
- (6) Podklad všech tabulek s registrační značkou vyrobených ze slitin lehkých kovů nebo samolepicí fólie je reflexního provedení a je opatřen ochranným prvkem.
- (7) Rozměry a tvary znaků registrační značky na tabulce s registrační značkou jsou uvedeny v příloze č. 16 k této vyhlášce.
- (8) Rozměry a tvary modrého pruhu s vyznačením znaku Evropské unie a rozlišovací značky České republiky jsou uvedeny v příloze č. 25 k této vyhlášce.
- (9) Modrý pruh s vyznačením znaku Evropské unie s vyznačením rozlišovací značky České republiky se neumísťuje na značkách:
  - a) pro traktor a jeho přípojně vozidlo nebo samojízdný pracovní stroj,
  - b) pro vozidla, která jsou vyvezena do jiného státu,
  - c) pro zvláštní registrační značku pro jízdu z místa prodeje do místa registrace silničního vozidla,
  - d) pro mopedy se šlapadly a pro tabulku registrační značky pro sportovní vozidlo, jedná-li se o tabulku umístěnou na sportovním motocyklu.
- (10) Rozměry a provedení tabulek s registrační značkou jsou uvedeny v příloze č. 26 k této vyhlášce.
- (11) Technická specifikace ochranného prvku tabulky s registrační značkou a umístění ochranného prvku na tabulce s registrační značkou jsou uvedeny v příloze č. 27 k této vyhlášce.

## § 30

### **Rozlišovací značka státu**

#### **(K § 7 odst. 6 zákona)**

- (1) Tabulka s rozlišovací značkou státu je tvořena elipsovitým tvarem o rozměrech minimálně 175 mm šířky a 115 mm výšky. V této tabulce jsou vepsány znaky tvořící písmena „CZ“. Výška znaků je nejméně 80 mm a šířka čar znaků je nejméně 10 mm.
- (2) Tabulka s rozlišovací značkou státu je barevně provedena tak, že podklad je bílé barvy a znaky jsou černé barvy.
- (3) Po obvodu tabulky s rozlišovací značkou státu je barevný okraj, jehož šířka čáry je 4 mm. Barva okraje je černá.
- (4) Podklad rozlišovací značky státu může být vyroben v reflexním provedení a opatřen jisticími prvky. Na tabulce s rozlišovací značkou státu a v její těsné blízkosti se nesmí umístit žádné nápisy nebo rušivá vyobrazení, které by mohly snížit čitelnost rozlišovací značky státu.
- (5) Vzor rozlišovací značky České republiky je uveden v příloze č. 15 k této vyhlášce.

## § 31

### **Vzor provedení tabulky s registrační značkou, vzor žádosti o vydání tabulky s registrační značkou a vzor oznámení**

#### **(K § 7 odst. 6, § 7b odst. 8, § 7d odst. 3, § 7e odst. 4 a § 14 odst. 3 zákona)**

- (1) Vzor žádosti o vydání tabulky s registrační značkou již přidělenou k silničnímu vozidlu je uveden v příloze č. 17 k této vyhlášce.
- (2) Vzor oznámení o ztrátě, zničení nebo odcizení tabulky s registrační značkou je uveden v příloze č. 18 k této vyhlášce.
- (3) Vzor žádosti o přidělení registrační značky pro vývoz do jiného státu je uveden v příloze č. 19 k této vyhlášce.

## § 32

### **Způsob umístění tabulky s registrační značkou na vozidle**

#### **(K § 7b odst. 8 a § 38 odst. 3 zákona)**

- (1) Tabulka s registrační značkou se umístí tak, aby byla na místě určeném konstrukčním řešením silničního vozidla a při běžném provozu na pozemních komunikacích nedošlo k její ztrátě.
- (2) Tabulka s registrační značkou se tvarově upravuje pouze podle místa, na kterém je umístěna tak, aby úpravou byla zachována její čitelnost. Tabulka s registrační

značkou, s výjimkou registrační značky pro mopedy, má být v čistém stavu za nesnížené viditelnosti čitelná na vzdálenost nejméně 40 metrů.

- (3) Tabulka s registrační značkou se umísťuje na silniční vozidlo svojí spodní hranou dole a přibližně vodorovně k vozovce. Na tabulku s registrační značkou ani do její těsné blízkosti se neumísťují žádné nápisy nebo vyobrazení, které by narušily její čitelnost nebo rozlišovací schopnost, pokud není v této vyhlášce nebo jiným právním předpisem stanoveno jinak.
- (4) Nestanoví-li § 33 jinak, tabulka s registrační značkou se umísťuje na silničním vozidlu vpředu a vzadu v podélné ose vozidla kolmo ke směru jízdy. Neumožňuje-li konstrukční řešení silničního vozidla umístění tabulky s registrační značkou v jeho podélné ose, umístí se tabulka vlevo od podélné osy. Tabulka s registrační značkou se na silniční vozidlo dále umístí tak, aby
  - a) její spodní hrana nebyla níže než 200 mm od roviny vozovky u přední tabulky a níže než 300 mm od roviny vozovky u zadní tabulky a
  - b) její horní hrana nebyla výše než 2 000 mm nad rovinou vozovky, neumožňuje-li konstrukční řešení silničního vozidla dodržet maximální vzdálenost 1 200 mm nad rovinou vozovky.

## § 33

### **Zvláštní pravidla pro umístění tabulky s registrační značkou**

#### **(K § 38 odst. 3 a § 38c odst. 6 zákona)**

- (1) Na přípojná vozidla, traktory a samojízdné pracovní stroje se tabulka s registrační značkou umísťuje vzadu v podélné ose vozidla nebo vlevo od ní. Na traktoru nebo samojízdém pracovním stroji se umísťuje tabulka s registrační značkou nejvýše 4 000 mm nad rovinou vozovky.
- (2) Moped, motocykl a motorová tříkolka (vozidla kategorie „L“) se vybavují pouze jednou tabulkou s registrační značkou, která se umísťuje na silničním vozidle vzadu uprostřed nebo v souladu se schvalovací dokumentací. Tabulka s registrační značkou se umísťuje kolmo nebo skloněná ne více než 30 stupňů vpřed a ne více než 15 stupňů vzad od roviny kolmé k podélné ose silničního vozidla.
- (3) Jiné umístění tabulky s registrační značkou pro vozidla kategorie L se zapisuje do registru silničních vozidel na základě posouzení zkušební stanice nebo technické zkušebny, jde-li o dodatečnou úpravu.
- (4) Tabulky se zvláštní registrační značkou pro manipulační provoz a tabulky se zvláštní registrační značkou pro zkušební provoz se umísťují na silniční vozidlo v počtech uvedených v odstavcích 1 a 2 a v § 32 odst. 4.
- (5) Tabulka se zvláštní registrační značkou pro jízdu z místa prodeje do místa registrace silničního vozidla se umísťuje na silničním vozidle jen vzadu.



- (6) Pro umístění tabulky se zvláštní registrační značkou pro manipulační provoz, zvláštní registrační značkou pro zkušební provoz a zvláštní registrační značkou pro jízdu z místa prodeje do místa registrace silničního vozidla se použije § 32 odst. 2 obdobně.
- (7) Tabulka s registrační značkou s krajským kódem o rozměru 520 x 110 mm může být umístěna do schválené podložky, na jejíž horní části vlevo nad tabulkou je umístěn znak Evropské unie s vyznačením rozlišovací značky České republiky. Znak Evropské unie s vyznačením rozlišovací značky České republiky musí být pevnou součástí podložky, jeho rozměry, barevné a reflexní vlastnosti jsou identické jako na tabulce s registrační značkou.

## **ČÁST ŠESTÁ**

### **ZKUŠEBNÍ PROVOZ, MANIPULAČNÍ PROVOZ A JÍZDA Z MÍSTA PRODEJE DO MÍSTA REGISTRACE**

#### § 34

#### **Doklad osvědčující přidělení zvláštní registrační značky (K § 38c odst. 6 zákona)**

- (1) Do dokladu osvědčujícího přidělení zvláštní registrační značky se zapisuje
- a) datum vydání,
  - b) identifikační údaje osoby, jíž byl zkušební nebo manipulační provoz zvláštní registrační značky povolen, kterými jsou
    1. jméno a příjmení, datum narození, adresa místa trvalého pobytu, dlouhodobého pobytu, přechodného pobytu v délce alespoň 6 měsíců nebo jiného povoleného pobytu a rodné číslo, bylo-li přiděleno, nebo
    2. obchodní firma nebo jméno a příjmení, adresa sídla, identifikační číslo osoby.
- (2) Zápis údajů v dokladu osvědčujícího přidělení zvláštní registrační značky se potvrzuje otiskem razítka a podpisem oprávněné úřední osoby.

#### § 35

#### **Kniha jízd (K § 38c odst. 6 zákona)**

- (1) Do knihy jízd se zapisuje
- a) alfanumerická kombinace zvláštní registrační značky,
  - b) obecní úřad obce s rozšířenou působností, který knihu jízd vydal,
  - c) jméno a příjmení řidiče,
  - d) trasa, na které bude silniční vozidlo provozováno,
  - e) předpokládaná doba jízdy,
  - f) den a hodina připevnění zvláštní registrační značky,
  - g) den a hodina sejmutí zvláštní registrační značky a

- h) údaje o silničním vozidle, kterými jsou
1. výrobce silničního vozidla,
  2. typ a druh silničního vozidla a
  3. identifikační číslo vozidla.
- (2) Zápis údajů v knize jízd se potvrzuje podpisem oprávněné osoby, které byly tabulky se zvláštní registrační značkou pro zkušební nebo manipulační provoz přiděleny.
- (3) Kniha jízd je složena z prvopisu a průpisu záznamu jízd. Prvopis zůstává uložen u osoby, které byly zvláštní registrační značky pro zkušební nebo manipulační provoz přiděleny. Průpis je trvalou součástí knihy jízd a odevzdává se obecnímu úřadu obce s rozšířenou působností.

## § 36

### **Evidenční kniha** **(K § 38c odst. 6 zákona)**

- (1) Do evidenční knihy se zapisují
- a) údaje o přidělení tabulky se zvláštní registrační značkou,
  - b) datum vydání tabulky se zvláštní registrační značkou a
  - c) při každém vydání této tabulky se zapisuje její platnost, pořadové číslo, zvláštní registrační značka a identifikační údaje provozovatele vozidla, na které byla tato tabulka umístěna.
- (2) Zápis se potvrzuje otiskem razítka a podpisem oprávněné osoby.
- (3) Zápis dle odstavce 1 písm. a) provede obecní úřad obce s rozšířenou působností, zápis dle odstavce 1 písm. b) a c) provede prodejce.

## § 37

### **Formální a obsahové náležitosti dokladu osvědčujícího přidělení zvláštní registrační značky, knihy jízd a evidenční knihy**

#### **(K § 38c odst. 6 zákona)**

- (1) Náležitosti dokladu osvědčujícího přidělení zvláštní registrační značky pro manipulační a zkušební provoz jsou uvedeny v příloze č. 20 k této vyhlášce.
- (2) Náležitosti knihy jízd pro zvláštní registrační značku jsou uvedeny v příloze č. 21 k této vyhlášce.
- (3) Náležitosti evidenční knihy zvláštní registrační značky jsou uvedeny v příloze č. 22 k této vyhlášce.

## § 37a

### **Osvědčení o přidělení zvláštní registrační značky s omezenou platností pro vývoz do jiného státu**

#### **(K § 38d odst. 4 zákona)**

- (1) Pro zápis v osvědčení o přidělení zvláštní registrační značky s omezenou platností pro vývoz do jiného státu platí § 21 obdobně.
- (2) Osvědčení o přidělení zvláštní registrační značky s omezenou platností pro vývoz do jiného státu obsahuje ochranné prvky, je laminováno ochrannou fólií a jeho rozměr je 105 x 75 mm.
- (3) Vzor osvědčení o přidělení zvláštní registrační značky s omezenou platností pro vývoz do jiného státu je uveden v příloze č. 29 k této vyhlášce.

## **ČÁST OSMÁ**

### **SPOLEČNÁ, PŘECHODNÁ A ZRUŠOVACÍ USTANOVENÍ**

## § 39

### **Společná ustanovení**

Vydávání tiskopisů uvedených v přílohách č. 1 až 3, 10 až 14, 17 až 24, 28 a 29 této vyhlášky zajišťuje ministerstvo.

## § 40

### **Přechodná ustanovení**

- (1) Platné technické průkazy silničních motorových vozidel a přípojných vozidel a platná osvědčení o registraci silničních motorových vozidel a přípojných vozidel vydané přede dnem nabytí účinnosti této vyhlášky zůstávají v platnosti.
- (2) Tiskopisy technického průkazu silničního motorového vozidla a přípojného vozidla vyrobené přede dnem nabytí účinnosti této vyhlášky podle dosavadní právní úpravy lze vydávat a pro zápis použít do vyčerpání jejich zásob, nejdéle však do 31. prosince 2017. Pokud byl k silničnímu vozidlu nezapsanému v registru silničních vozidel vydán prodejcem takový technický průkaz před 31. prosincem 2017, provede se při zapsání silničního vozidla do registru silničních vozidel zápis do tohoto technického průkazu i po tomto datu.
- (3) Tiskopisy osvědčení o registraci silničního motorového vozidla a přípojného vozidla vyrobené přede dnem nabytí účinnosti této vyhlášky podle dosavadní právní úpravy lze použít do vyčerpání jejich zásob, nejdéle však do 31. prosince 2016.
- (4) Tiskopisy přihlášky k registraci vozidla do registru silničních vozidel, žádosti o zápis změn údajů v registru silničních vozidel, žádosti o výdej dat z registru silničních vozidel, potvrzení pro zvláštní registrační značku, záznamů jízd pro zvláštní registrační značku a knihy vydání zvláštní registrační značky vyrobené přede dnem

nabytí účinnosti této vyhlášky podle dosavadní právní úpravy lze používat do vyčerpání jejich zásob, po jejich doplnění o nově stanovené údaje podle zákona, nejdéle však do 31. prosince 2017.

- (5) Nelze-li zápis údajů do evidence silničních vozidel a silničních vozidel členů diplomatické mise provést vložení naskenované kopie dokumentu, dokument se přiloží k žádosti žadatele.
- (6) V období do 30. června 2015 v případě změny příslušnosti obecního úřadu obce s rozšířenou působností podle § 5 odst. 2 zákona odesílá dosud příslušný obecní úřad obce s rozšířenou působností bez zbytečného odkladu spis vozidla podle odstavce 7 nově příslušnému obecnímu úřadu obce s rozšířenou působností.
- (7) Spis vozidla vedený podle dosavadní právní úpravy vede obecní úřad obce s rozšířenou působností do doby, kdy dojde k jeho nahrazení naskenovanými kopiemi dokumentů, nebo po dobu 5 let od zápisu zániku silničního vozidla v registru silničních vozidel nebo zápisu údajů o vyvezení silničního vozidla do jiného státu.
- (8) Spis je veden přiměřeně jako spis vozidla definovaný dosavadní právní úpravou, nelze-li zápis údajů do evidence silničních vozidel a silničních vozidel členů diplomatické mise provést vložení naskenované kopie dokumentu.

## § 41

### **Zrušovací ustanovení**

Zrušuje se:

1. Vyhláška Ministerstva dopravy a spojů č. 243/2001 Sb., o registraci vozidel.
2. Vyhláška Ministerstva dopravy a spojů č. 496/2001 Sb., kterou se mění vyhláška Ministerstva dopravy a spojů č. 243/2001 Sb., o registraci vozidel.
3. Vyhláška Ministerstva dopravy a spojů č. 368/2002 Sb., kterou se mění vyhláška Ministerstva dopravy a spojů č. 243/2001 Sb., o registraci vozidel, ve znění vyhlášky Ministerstva dopravy a spojů č. 496/2001 Sb.
4. Vyhláška č. 98/2003 Sb., kterou se mění vyhláška Ministerstva dopravy a spojů č. 243/2001 Sb., o registraci vozidel, ve znění vyhlášky Ministerstva dopravy a spojů č. 496/2001 Sb. a vyhlášky Ministerstva dopravy a spojů č. 368/2002 Sb.
5. Vyhláška č. 401/2003 Sb., kterou se mění vyhláška Ministerstva dopravy a spojů č. 243/2001 Sb., o registraci vozidel, ve znění pozdějších předpisů.
6. Vyhláška č. 291/2004 Sb., kterou se mění vyhláška Ministerstva dopravy a spojů č. 243/2001 Sb., o registraci vozidel, ve znění pozdějších předpisů.
7. Vyhláška č. 244/2005 Sb., kterou se mění vyhláška Ministerstva dopravy a spojů č. 243/2001 Sb., o registraci vozidel, ve znění pozdějších předpisů.
8. Vyhláška č. 334/2006 Sb., kterou se mění vyhláška Ministerstva dopravy a spojů č. 243/2001 Sb., o registraci vozidel, ve znění pozdějších předpisů.

## ČÁST DEVÁTÁ ÚČINNOST

### § 42

Tato vyhláška nabývá účinnosti dnem 1. ledna 2015 s výjimkou § 23 písm. b) a písm. c) bodu 6, § 25, § 26 odst. 7, § 27 odst. 2 první věty za slovem „znaménko“ a odst. 5, § 29 odst. 1 písm. h) až m), odst. 7 písm. e) a § 31 odst. 2, která nabývají účinnosti dnem 1. ledna 2016.

Ministr:  
Ing. Ťok v. r.

**Příloha č. 1 k vyhlášce č. 343/2014 Sb.  
Žádost o poskytnutí údajů z registru silničních vozidel**

## Žádost o poskytnutí údajů z registru silničních vozidel

### Žadatel

Jméno, popřípadě jména a příjmení (nebo obchodní firma nebo název právnické osoby)

.....  
.....

rodné číslo<sup>\*)</sup>: 

--	--	--	--	--	--	--	--	--	--	--	--	--	--	--	--	--	--	--	--

 identifikační číslo: 

--	--	--	--	--	--	--	--	--	--	--	--	--	--	--	--	--	--	--	--

Adresa místa pobytu fyzické osoby (nebo sídlo právnické osoby / fyzické osoby, nebo umístění odštěpného závodu zahraniční právnické osoby)

.....  
.....

PSČ .....

<sup>\*)</sup> rodné číslo vyplnit, bylo-li přiděleno, jinak vyplnit datum narození ve tvaru DDMMRRRR

Žádá o poskytnutí údajů z registru silničních vozidel:

Registrační značka vozidla:

--	--	--	--	--	--	--	--	--	--

Druh vozidla: .....

Z důvodu:

.....  
.....  
.....  
.....  
.....

K žádosti se dokládá:

.....  
.....  
.....  
.....  
.....

V ..... dne ..... Podpis žadatele .....

Správní poplatek ..... Kč podle položky ..... sazebníku zákona o správních poplatcích č. 634/2004 Sb., ve znění pozdějších předpisů, byl uhrazen v hotovosti. Doklad č. ....

.....  
podpis oprávněné úřední osoby









**Mezitímní vlastník** (osoba podle § 8 odst. 9 zákona, která nabyla vlastnické právo k silničnímu vozidlu ve lhůtě podle § 8 odst. 2 zákona)  
Jméno, popřípadě jména a příjmení (nebo obchodní firma nebo název právnické osoby)

.....

identifikační číslo osoby: 

--	--	--	--	--	--	--	--	--	--	--	--	--	--	--	--	--

Adresa sídla fyzické osoby nebo sídlo právnické osoby, nebo umístění odštěpného závodu zahraniční právnické osoby

.....

PSČ .....

V ..... dne ..... Podpis žadatele .....

**Nový vlastník silničního vozidla:**

Jméno, popřípadě jména a příjmení (nebo obchodní firma nebo název právnické osoby)

.....

rodné číslo<sup>1)</sup>: 

								/														
--	--	--	--	--	--	--	--	---	--	--	--	--	--	--	--	--	--	--	--	--	--	--

 identifikační číslo osoby: 

--	--	--	--	--	--	--	--	--	--	--	--	--	--	--	--	--	--	--	--	--	--	--	--

Adresa místa pobytu fyzické osoby (nebo sídlo právnické osoby / fyzické osoby, nebo umístění odštěpného závodu zahraniční právnické osoby)

.....

PSČ .....

**Nový provozovatel silničního vozidla (vyplnit jen, když je nový provozovatel odlišný od nového vlastníka):**

Jméno, popřípadě jména a příjmení (nebo obchodní firma nebo název právnické osoby)

.....

rodné číslo<sup>1)</sup>: 

								/															
--	--	--	--	--	--	--	--	---	--	--	--	--	--	--	--	--	--	--	--	--	--	--	--

 identifikační číslo osoby: 

--	--	--	--	--	--	--	--	--	--	--	--	--	--	--	--	--	--	--	--	--	--	--	--

Adresa místa pobytu fyzické osoby (nebo sídlo právnické osoby / fyzické osoby, nebo umístění odštěpného závodu zahraniční právnické osoby)

.....

PSČ .....

<sup>1)</sup> rodné číslo vyplnit, bylo-li přiděleno, jinak vyplnit datum narození ve tvaru DDMMRRRRR.

**K žádosti se přikládá:**

- a) doklad totožnosti, je-li totožnost ověřována,
- b) plná moc s úředně ověřeným podpisem nebo uznatelným elektronickým podpisem nebo plná moc podepsaná zmocnitelem v souladu se zákonem o elektronických úkonech a autorizované konverzi dokumentů,
- c) v případě převodu vlastnického práva:
  - osvědčení o registraci vozidla,
  - zelená karta, v případě, že vozidlo není vyřazeno z provozu.
- d) v případě přechodu vlastnického práva:
  - doklad o nabytí vlastnického práva k silničnímu vozidlu,
  - další doklady k vozidlu jsou-li k dispozici.

V ..... dne ..... Podpis žadatele(ů) .....

**Záznam registračního místa**

Osvědčení o registraci vozidla: ..... číslo: .....

Jiný doklad k silničnímu vozidlu:  
.....  
.....  
.....  
.....  
.....  
.....Správní poplatek ..... Kč podle položky ..... sazebníku zákona o správních  
poplatech č. 634/2004 Sb., ve znění pozdějších předpisů, byl uhrazen v hotovosti. Doklad č. .........  
podpis oprávněné úřední osoby**Potvrzení o převzetí dokladů žadatelem (datum nabytí právní moci)**

Tabulka(y) s registrační značkou: .....

Osvědčení o registraci vozidla: ..... číslo: .....

Jiné doklady: .....

V ..... dne ..... Podpis žadatele .....

.....  
podpis oprávněné úřední osoby a otisk úředního razítka**Příloha č. 4 k vyhlášce č. 343/2014 Sb.  
Číselník paliv**Pro zápis údaje o palivu vozidla do registru silničních vozidel se využívá následujícího  
označení

1. BA označující benzin,
2. BA SMĚS označující palivo benzin ve směsi s olejem,
3. NM označující naftu motorovou,
4. LPG označující zkapalněný ropný plyn,
5. CNG označující stlačený zemní plyn,
6. LNG označující zkapalněný zemní plyn,
7. EL označující elektřinu,
8. E 85 označující etanol zastoupený 85%,

9. E 95 označující etanol zastoupený 95%,
10. VODÍK,
11. BIO NM označující naftu motorovou s podílem rostlinné složky,
12. BIO METAN.

U vícepalivových vozidel se jednotlivá paliva oddělují znakem „ + „

## Příloha č. 5 k vyhlášce č. 343/2014 Sb. Číselník typů karosérie vozidla

Pro zápis údaje o typu karosérie do registru silničních vozidel se povinně uvádí údaj ve 3. sloupci tabulky. K jednotlivému druhu vozidla lze uvést také údaj ze 2. sloupce tabulky.

DRUH VOZIDLA	BLIŽŠÍ SPECIFIKACE	TYP KAROSERIE
(VOZIDLO URČENÉ K DOSTAVBĚ)		
OSOBNÍ AUTOMOBIL (M1, M1G)	AA SEDAN AB HATCHBACK AC KOMBI AD KUPÉ AE KABRIOLET AF VÍCEÚČELOVÉ VOZIDLO AG UŽITKOVÉ KOMBI (prázdná číselníková položka*)	
AUTOBUS (M2, M3, M2G, M3G)	DÁLKOVÝ	CA JEDNOPODLAŽNÍ CB DVOJPODLAŽNÍ CC KLOBOVÉ JEDNOPODLAŽNÍ  CD KLOBOVÉ DVOJPODLAŽNÍ CE NÍZKOPODLAŽNÍ JEDNOPODLAŽNÍ  CF NÍZKOPODLAŽNÍ DVOJPODLAŽNÍ  CG KLOBOVÉ NÍZKOPODLAŽNÍ JEDNOPODLAŽNÍ  CH KLOBOVÉ NÍZKOPODLAŽNÍ DVOJPODLAŽNÍ  CI JEDNOPODLAŽNÍ S OTEVŘENOU STŘECHOU  CJ DVOJPODLAŽNÍ S OTEVŘENOU STŘECHOU  CX (PODVOZEK URČENÝ K DOSTAVBĚ)
	MĚSTSKÝ MEZIMĚSTSKÝ TRÍDA A TRÍDA B (prázdná číselníková položka*)	
NÁKLADNÍ AUTOMOBIL (N1, N2, N3, N1G, N2G, N3G)	BA BB SKŘÍŇOVÝ BC TAHAČ NÁVĚSŮ BD TAHAČ PŘÍVĚSŮ BE PICK UP BX (PODVOZEK URČENÝ K DOSTAVBĚ)	01 PLOŠINA 02 BOČNICE 03 SKŘÍŇOVÁ NÁSTAVBA 04 KLIMATIZOVANÁ NÁSTAVBA 05 KLIMATIZOVANÁ NÁSTAVBA BEZ REGULACE 06 SHRNOVACÍ PLACHTA  07 PŘEPRAVNÍ SKŘÍŇ 08 NOSIČ KONTEJNERU 09 VOZIDLA S HÁKOVÝM ZDVIHACÍM ZAŘÍZENÍM 10 SKLÁPĚCÍ VOZIDLO

11 CISTERNA  
 12 CISTERNA ADR  
 13 PŘEPRAVA  
 HOSPODÁŘSKÝCH ZVÍŘAT  
 14 PŘEPRAVA VOZIDEL  
 15 AUTOMÍCHAČKA  
 16 ČERPADLO NA BETON  
 17 PŘEPRAVA DŘEVA  
 18 PRO SBĚR ODPADKŮ  
 19 ZAMETACÍ VOZIDLO  
 20 KOMPRESOR  
 21 PŘEPRAVA LODĚ  
 22 PŘEPRAVA KLUZÁKU  
 23 POJÍZDNÁ PRODEJNA NEBO REKLAMA  
 24 VYPROŠŤOVACÍ VOZIDLO  
 25 VOZIDLO SE ŽEBŘÍKEM  
 26 JEŘÁBOVÉ VOZIDLO  
 27 PRO VÝŠKOVÉ PRÁCE  
 28 S VRTACÍ SOUPRAVOU  
 30 PRO PŘEPRAVU SKLA  
 31 POŽÁRNÍ  
 99 KAROSERIE NEUVEDENÁ  
 V TOMTO SOUPLISU.

(prázdná číselníková položka\*)

PŘÍPOJNÉ VOZIDLO DA Návěs možnost doplnit o další  
specifikace viz  
nákladní automobily

(01, 02, 03, 04) DB Přívěs  
DC Přívěs s nápravami  
uprostřed  
DE  
(prázdná číselníková položka\*)

VOZIDLO ZVLÁŠTNÍHO URČENÍ SA OBYTNÝ AUTOMOBIL možnost doplnit o další  
specifikace viz  
nákladní automobily

(M, N, O) SB PANCÉŘOVANÝ AUTOMOBIL

SD POHŘEBNÍ AUTOMOBIL

SE OBYTNÝ PŘÍVĚS

SF AUTOJEŘÁB

SG POŽÁRNICKÝ

SH PRO INVALIDNÍ VOZÍK

SJ OJNICOVÝ PŘÍVĚS

SK PŘÍPOJNÉ VOZIDLO PRO  
DOPRAVU NADMĚRNÉHO NÁKLADU

SL MOTOROVÉ VOZIDLO PRO  
DOPRAVU NADMĚRNÉHO NÁKLADU

SM NOSIČ RŮZNÉHO ZAŘÍZENÍ  
(SG prázdná číselníková položka)

MOTOCYKL MOPED NÁKLADNÍ

(L1e až L7e, včetně podkategorií) MOPED - LEHKÁ ČTYŘKOLKA  
MOPED - MOTOROLO  
MOPED - TŘÍKOLKA

S POSTRANNÍM VOZÍKEM  
SNĚŽNÝ SKŮTR

TŘÍKOLKA  
ČTYŘKOLKA

SPORTOVNÍ

SPORTOVNÍ - TŘÍKOLKA

SPORTOVNÍ - ČTYŘKOLKA

SPORTOVNÍ - S POSTRANNÍM  
VOZÍKEM

(prázdná číselníková položka\*)

TRAKTOR KOLOVÝ  
(T1a, T1b, T2a, T2b, T3a,  
T3b, T4.1a, T4.1b, T4.2a  
T4.2b, T4.3a, T4.3b)

KOMUNÁLNÍ

LESNICKÝ

NOSIČ NÁRADÍ

TAHAČ

ZEMĚDĚLSKÝ

TRAKTOR PÁSOVÝ  
(C1a, C1b, C2a, C2b, C3a,

(prázdná číselníková položka\*)

C3b, C4.1a, C4.1b, C4.2a,  
C4.2b, C4.3a, C4.3b)

DRUH VOZIDLA (1. řádek) (zkratka kategorie vozidla)	BLIŽŠÍ SPECIFIKACE (2. řádek)	BLIŽŠÍ SPECIFIKACE (2. řádek) (pokračování pouze PS)
PŘÍPOJNÉ VOZIDLO (R1a, R1b, R2a, R2b, R3a, R3b, R4a, R4b)	S OJÍ S NEVÝKVNOU OJÍ S NÁPRAVAMI UPROSTŘED (prázdná číselníková položka*)	možnost doplnit o další specifikace viz nákladní automobily
PRACOVNÍ STROJ	BALÍČÍ STROJ	
PRACOVNÍ STROJ SAMOJÍZDNÝ	BRÁNY	HŘEBOVÉ PRUTOVÉ
PRACOVNÍ STROJ NESENÝ		TALÍŘOVÉ VIBRAČNÍ
VÝMĚNNÁ NÁSTAVBA	ČELNÍ SPLACHOVACÍ LIŠTA ZAMETACÍ	
VÝMĚNNÉ TAŽENÉ ZAŘÍZENÍ	ROZSTŘIKOVAČ ŽIVIC DEMFR GREJDR KOLOVÉ RÝPADLO KOLOVÝ DOZER KOLOVÝ NAKLADAČ KOMPAKTNÍ NAKLADAČ KOMPRESOR KOMUNÁLNÍ NOSIČ KOMUNÁLNÍ ČISTÍCÍ STROJ KRMNÝ VŮZ KRMNÝ A MÍCHACÍ VŮZ KYPŘIČ	S CISTERNOU KLOUBOVÝ DVOUCESTNÉ ŘÍZENÝ PROKLUZEM KOL KOMBINOVANÝ RADLIČKOVÝ ROTAČNÍ ČISTÍCÍ VYORÁVACÍ
(SS, S1a, S1b, S2a, S2b, SP, SN)	NAKLADAČ ŘEPY NOSIČ NÁŘADÍ NOSIČ VÝMĚNNÝCH NÁSTAVEB OBRACEČ PÍCE OBRACEČ SHRNOVAČ PÍCE OŘEŠÁVAČ ŘEPY PÁSOVÝ ZAVLAŽOVAČ PLUH PNEUMATIKOVÝ VÁLEC PODMÍTAČ POKLADAČ ŽIVIČNÝCH VRSTEV POSTŘIKOVAČ PŘEPRAVNÍ PODVOZEK PUDNÍ PĚCH RECYKLAČNÍ ZAŘÍZENÍ ŽIVIČNÝCH SMĚSÍ ROSIČ ROZMETADLO RÝPADLO-NAKLADAČ SÁZEČ BRAMBOR SBĚRACÍ LIS SAMOSBĚRACÍ VŮZ SECÍ KOMBINACE SECÍ STROJ SHRNOVAČ PÍCE SILÁŽOVACÍ STROJ SKLÍZEČ MLÁTIČKA SKLÍZEČ ŘEZAČKA SKLÍZEČ BRAMBOR KOMBINOVANÝ SKLÍZEČ ŘEPY KOMBINOVANÝ TELESKOPIČKÝ MANIPULÁTOR VÁLCE VYORÁVAČ ŘEPY VYSKOZDVIŽNÝ VOZÍK	JEDNOSTRANNÝ OBOUSTRANNÝ DISKOVÝ RADLIČNÝ HNOJE REJDY A MOČOVKY PNEUMATICKÉ PRŮMYSLOVÝCH HNOJIV NA HRANATÉ BALÍKY NA VÁLCOVÉ BALÍKY BEZOREBNÁ BEZOREBNÝ PNEUMATICKÝ PRO PŘESNÝ VÝSEV BUNKROVÝ CAMBRIDGE CROSSKILL
	VYSPRÁVKOVÁ SOUPRAVA ŽACÍ MAČKAČ ŽACÍ STROJ	BUBNOVÝ CEPOVÝ DISKOVÝ LIŠTOVÝ
	(možnost doplnit o další specifikace viz nákladní automobily) (prázdná číselníková položka*)	

\*) Položka "prázdná číselníková položka" lze použít pro zápis jiné specifikace, jež není uvedena ve výčtu specifikací silničních vozidel. V bližší specifikaci se uvede stručný popis provedení vozidla bez písmenného kódu s výjimkou vozidel zvláštního určení. Vozidla zvláštního určení se označují písmenným kódem SG, např. SG POLICEJNÍ nebo SG PŘENOSOVÝ.

**Příloha č. 6 k vyhlášce č. 343/2014 Sb.**  
**Číselník barev**

Pro zápis údaje o barvě karosérie vozidla do registru silničních vozidel se využívá následujících základních barev

1. bílá,
2. žlutá,
3. oranžová,
4. červená,
5. fialová,
6. modrá,
7. zelená,
8. šedá,
9. hnědá,
10. černá.

**Příloha č. 7 k vyhlášce č. 343/2014 Sb.**  
**Číselník druhů spojovacího zařízení**

Pro zápis údajů o druhu spojovacího zařízení silničního vozidla nebo zvláštního vozidla se používá označení z číselníku

1. TŘÍDA A
2. TŘÍDA B
3. TŘÍDA C
4. TŘÍDA D
5. TŘÍDA E
6. TŘÍDA F
7. TŘÍDA G
8. TŘÍDA H
9. TŘÍDA J
10. TŘÍDA K
11. TŘÍDA L
12. TŘÍDA S
13. TŘÍDA T
14. ZADNÍ TBZ
15. HUBICE
16. PŘEDNÍ TBZ

## Příloha č. 8 k vyhlášce č. 343/2014 Sb.

### Podrobnosti o údajích zapisovaných do registru silničních vozidel

Všechny zápisy v registru silničních vozidel se píší zásadně velkými písmeny abecedy, a to i tehdy, jestliže v předložené dokumentaci výrobce používá jiný druh písma. Pouze u čísla harmonizovaného schválení typu silničního vozidla, varianty, verze a v textu "dalších zapisovaných údajů" může být použito písmen malé abecedy.

Údaje se do registru silničních vozidel zapisují na základě zákonem stanovených podkladů, tzn. dokladu o schválení technické způsobilosti vozidla a dokumentace osvědčující údaj zapisovaný v registru silničních vozidel.

Údaj, který není pro danou kategorii relevantní nebo se neobjevuje v dokladu o schválení technické způsobilosti, se neuvádí.

#### Položky zapisované do registru silničních vozidel:

(D.1) **Tovární značka:** údaj stanovený při schvalování technické způsobilosti vozidla.

(D.2) **Typ:** údaj stanovený při schvalování technické způsobilosti vozidla.

(D.3) **Obchodní označení:** údaj stanovený při schvalování technické způsobilosti vozidla; není-li údaj výrobcem stanovený, do registru silničních vozidel se nezapisuje.

(E) **Identifikační číslo vozidla (VIN):** identifikační číslo vozidla se zapisuje bez mezer a oddělovacích znaků.

(F.1/F.2/G/F.3) **Hmotnost [kg]:** F.1 největší technicky přípustná/F.2 povolená/G provozní/F.3 soupravy: zapisuje se hodnota stanovená při schvalování technické způsobilosti vozidla. Hmotnosti technicky přípustná, povolená, provozní a soupravy se vždy zapisují oddělené znakem "/". Pokud jsou technicky přípustná a povolená hmotnost svojí hodnotou shodné, zapisují se vždy obě hodnoty. Technicky přípustná hodnota je daná výrobcem a povolenou hmotností se rozumí hmotnost stanovená právními předpisy upravujícími povolené hmotnosti vozidel. V případě, že povolené hmotnosti nejsou zapsány v předložené dokumentaci podle zákona, je nutné tyto hodnoty stanovit pro danou kategorii a provedení vozidla podle právních předpisů upravujících povolené hmotnosti vozidel. Údaj přípustná/povolená hmotnost soupravy se zapisuje pouze u vozidel mající možnost táhnout přípojné vozidlo.

(J) **Kategorie vozidla:** zkratka kategorie vozidla - údaj stanovený na základě harmonizovaných a národních předpisů vycházející z technických charakteristik vozidla.

(K) **Číslo schválení typu:** zapisuje se číslo harmonizovaného nebo vnitrostátního schválení typu silničního vozidla. Pokud existují obě možnosti, pak se zapíší obě a rozdělí lomítkem v pořadí od harmonizovaného schválení.

(L) **Počet náprav - z toho poháněných:** zapisuje se údaj ve struktuře: údaj o celkovém počtu náprav - počet náprav poháněných a slovně, které to jsou podle pořadí od přední části vozidla (PRVNÍ, DRUHÁ, TŘETÍ, ...).

(M) **Rozvor [mm]:** údaj stanovený při schvalování technické způsobilosti vozidla. Dílčí rozvory se oddělují znakem "+".



(N) **Největší technicky přípustná/povolená hmotnost na nápravu** [kg]: zapisuje se hodnota stanovená při schvalování technické způsobilosti vozidla. Hmotnosti technicky přípustná a povolená se vždy zapisují oddělené znakem "/". Pokud jsou technicky přípustná a povolená hmotnost svojí hodnotou shodné, zapisují se vždy obě hodnoty. Technicky přípustná hodnota je daná výrobcem a povolenou hmotností se rozumí hmotnost stanovená právními předpisy upravujícími povolené hmotnosti vozidel.

(N.1-N.2-N.3-N.4) **Kola a pneumatiky na nápravě** (1-2-3-4....) - rozměry/montáž (zdvojená = 2): zapisuje se údaj ve struktuře: rozměr kol včetně zálisu; rozměr pneumatik včetně hmotnostního a rychlostního indexu (např. 7.0JX18 ET51; 225/55 R18 98V). Pokud se jedná o dvojmontáž, pak se za zápis zapíše "(2)". V případě, že údaj je uveden v harmonizovaném schválení, zapisuje se v rozsahu, v jakém je zapsán v prohlášení o shodě. Variabilní použití se uvádí v dalších záznamech.

(O.1/O.2) **Pov. hmotnost přívěsu** [kg]: O.1 brzd./O.2 nebrzd.: zapisuje se hodnota povolené hmotnosti přívěsu stanovená při schvalování technické způsobilosti vozidla. V případě, že vozidlo není určeno k tažení vozidel, zůstanou prázdné položky.

(P.1) **Zdvihový objem** [cm<sup>3</sup>]: údaj ve struktuře: objem zaokrouhlený na maximálně jedno desetinné místo.

(P.2/P.4) **Max. výkon** [kW] /ot. [min<sup>-1</sup>]: údaj ve struktuře: výkon zaokrouhlený na maximálně jedno desetinné místo/otáčky nebo maximální trvalý jmenovitý výkon u elektrického motoru. Pokud jsou v dokumentaci v příslušné položce uvedeny výkony více elektrických motorů, je nutné zapsat všechny, do kolonky P.2 se zapíše výkon prvního motoru a do dalších záznamů se zapíše hodnota výkonu všech motorů s poznámkou "(VPŘEDU)" či "(VZADU)". U dříve schválených vozidel, která měla výkon uveden v koních, se údaj nepřepočítává a zapisuje se s uvedením znaku "k" za hodnotou výkonu. Vždy se uvádí jednotka výkonu, která byla uvedena výrobcem vozidla.

(P.3) **Palivo**: zapisuje se údaj z tabulky uvedené v příloze č. 4.

(Q) **Poměr výkon/hmotnost** (kW\*kg<sup>-1</sup>): údaj se zaokrouhluje na tři desetinná místa. Jedná se o podíl výkonu k provozní hmotnosti. Uvádí se pouze u vozidel kategorie L.

(R) **Barva**: zapisuje se údaj z přílohy č. 6.

(S.1/S.2) **Počet míst k sezení/k stání**: údaj stanovený při schvalování technické způsobilosti vozidla.

(T) **Nejvyšší rychlost** (km/h): zapisuje se hodnota stanovená při schvalování technické způsobilosti vozidla. Vybavení vozidla omezovačem se neuvádí.

(U.1/U.2) **Vnější hluk vozidla** (dB(A)) - stojícího při [ot.\*min<sup>-1</sup>]: zapisuje se údaj ve struktuře: hluk zaokrouhlený na maximálně jedno desetinné místo/otáčky.

(U.3) **Vnější hluk vozidla** (dB(A)) - za jízdy: zapisuje se údaj ve struktuře: hluk zaokrouhlený na maximálně jedno desetinné místo.

(V.6) **Korigovaný součinitel absorpce** [m<sup>-1</sup>]: údaj ve struktuře: hodnota kouřivosti zaokrouhlená na maximálně dvě desetinná místa.

(V.7) **CO<sub>2</sub> [g\*km<sup>-1</sup>] nebo specifické emise CO<sub>2</sub>**, je-li tak uvedeno v bodě 49.5 prohlášení o shodě těžkých vozidel definovaného v dodatku přílohy VIII prováděcího nařízení Komise

(EU) 2020/683 nebo v bodě 49.5 certifikátu jednotlivého schválení vozidla definovaného v dodatku 1 přílohy III uvedeného nařízení.

(V.8) **Kombinovaná spotřeba paliva** [ $L \cdot 100 \text{ km}^{-1}$ ]: údaj ve struktuře: kombinovaná hodnota spotřeby paliva zaokrouhlená na maximálně jedno desetinné místo. Údaj se zapisuje u vozidel těch kategorií, pro která je tento údaj vyžadován mezinárodní předpisovou základnou, kterou je ČR vázána.

(V.9) **Emisní limit č.:** zápis údaje na základě předpisu, který vozidlo prokazatelně splňuje/emisní úroveň EURO. Emisní úroveň EURO se uvádí ve formě "EURO" ve spojení s arabskými číslicemi.

(1) **Druh vozidla:** zapisuje se údaj z prvního sloupce tabulky uvedené v příloze č. 5.

(2) **Bližší specifikace:** zapisuje se údaj z druhého sloupce tabulky uvedené v příloze č. 5.

(3/4) **Varianta/verze:** údaj stanovený při schvalování technické způsobilosti vozidla. Pokud není údaj výrobcem stanovený, nezapisuje se.

(5) **Výrobce vozidla:** údaj ve formátu jméno výrobce, město, stát. Při překročení maximálního počtu znaků, je možné zkrátit název výrobce či neuvádět město.

**Výrobce karoserie:** výrobce karoserie ve formátu výrobce, město, stát. Při překročení maximálního počtu znaků je možné zkrátit název výrobce či neuvádět město. Pokud je výrobce karoserie totožný s výrobcem vozidla, údaj se nezapisuje.

(6) **Výrobce motoru:** údaj ve formátu jméno výrobce, město, stát, není-li při schvalování technické způsobilosti stanoveno jinak. Při překročení maximálního počtu znaků je možné zkrátit název výrobce či neuvádět město.

(7) **Typ:** údaj stanovený při schvalování technické způsobilosti vozidla.

(9) **Druh (typ):** údaj z třetího sloupce tabulky uvedené v příloze č. 5 podle druhu vozidla.

(10) **Výrobní číslo (další stupeň):** údaj se zapisuje pouze, je-li odlišný od identifikačního čísla vozidla (VIN); do této položky se zapisuje výrobní číslo výrobce nástavby (v postupné výrobě).

(11,12,13) **Celková [mm]: délka, šířka, výška:** údaj stanovený při schvalování technické způsobilosti vozidla.

(14) **Rozchod [mm]:** údaj stanovený při schvalování technické způsobilosti vozidla. V případě rozmezí se zapisuje větší údaj. Uvádí se u vozidel kategorií M1 a N1.

(16) **Spojovací zařízení – druh:** zapisuje se údaj z přílohy č. 7.

(17) **Předpis, spotřeba paliva (L/100 km):** Údaj se zapisuje u těch kategorií vozidel, které jej mají uvedeny ve schvalovací dokumentaci. Uvádí se údaje dle metodiky platné v době schválení. Údaj ve struktuře: předpis, dle kterého je spotřeba udávána, hodnota spotřeby zaokrouhlená na maximálně jedno desetinné místo.

#### **Další zapisované údaje:**

1. Údaje o dokladu o technické způsobilosti silničního vozidla přiloženém k žádosti o zápis vozidla do registru silničních vozidel v rozsahu identifikace dokladu a údaje o vydané registrační značce v jiném členském státě včetně uvedení země původu vozidla.

2. Údaje o variabilním provedení silničního vozidla vždy s uvedením "#" a u alternativního provedení s uvedením "\*" a označení položky, ke které se zapisovaný údaj váže.
3. Údaje o povolených výjimkách z právních předpisů při schvalování technické způsobilosti silničního vozidla.
4. Údaje o schvalování technické způsobilosti silničního vozidla v dalším stupni schvalování.
5. Údaje o individuálním použití/montáži výbavy vozidla, vyžadující technické posouzení.
6. Údaj o historické původnosti vozidla.
7. Údaj upřesňující provedení vozidla.
8. Údaje o spotřebě paliva a hodnotě CO<sub>2</sub> v případě schválení vozidla na více druhů paliv. Zapisují se údaje pro druhé a další palivo.

**Příloha č. 12 k vyhlášce č. 343/2014 Sb.  
Vzor osvědčení o registraci silničního vozidla**



druhá strana



**Příloha č. 14 k vyhlášce č. 343/2014 Sb.**



**Záznam registračního místa**

Osvědčení o registraci vozidla: ..... číslo: .....

Jiný doklad k silničnímu vozidlu:  
.....  
.....  
.....  
.....  
.....  
.....Správní poplatek ..... Kč podle položky ..... sazebníku zákona o správních  
poplatech č. 634/2004 Sb., ve znění pozdějších předpisů, byl uhrazen v hotovosti. Doklad č. ....**Byl vydán tento doklad:**

Nové osvědčení o registraci ..... číslo: .....

.....  
podpis oprávněné úřední osoby**Potvrzení o převzetí dokladů žadatelem (nabytí právní moci)**

Tabulka(y) s registrační značkou: .....

Osvědčení o registraci vozidla: ..... číslo: .....

Jiné doklady: .....

V ..... dne ..... Podpis žadatele .....

.....  
podpis oprávněné úřední osoby a otisk úředního razítka**Příloha č. 15 k vyhlášce č. 343/2014 Sb.  
Vzor rozlišovací značky České republiky**



**Příloha č. 16 k vyhlášce č. 343/2014 Sb.**

**Rozměry a tvary znaků registrační značky na tabulce s  
registrační značkou**

1. a) Znak vyjádřený velkými písmeny latinské abecedy (viz § 27 odst. 3 vyhlášky) velikosti 75 x 40 mm

Výška znaku - 75 mm

Šířka znaku - 40 mm

Síla čáry - 11,5 mm

[všechny kótované rozměry jsou uvedeny v milimetrech]

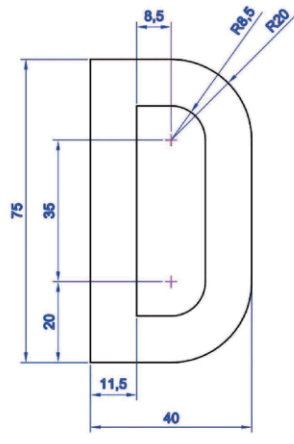
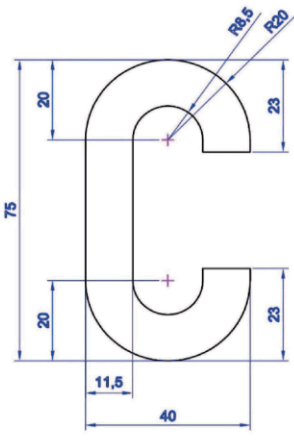
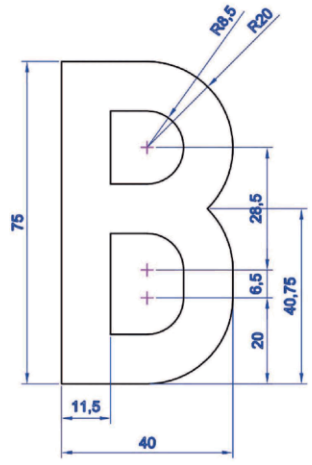
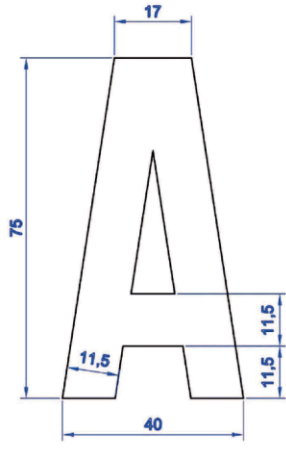

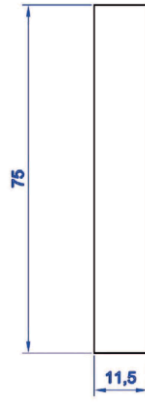
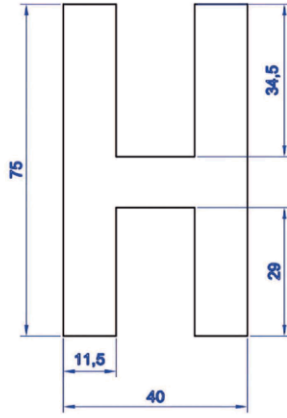
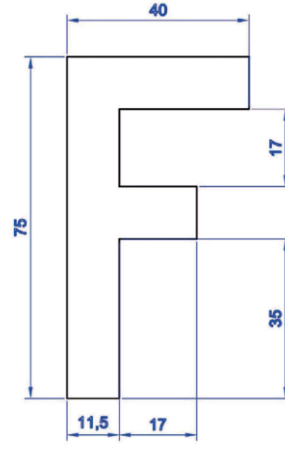
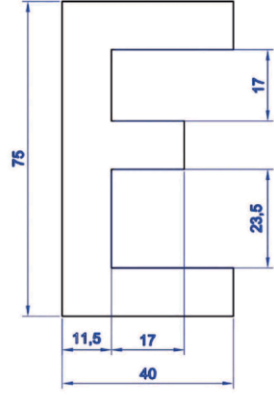



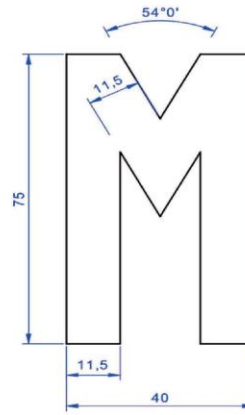
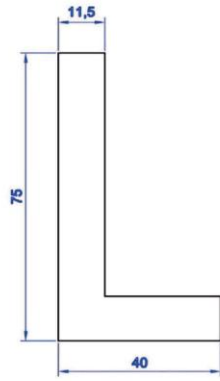
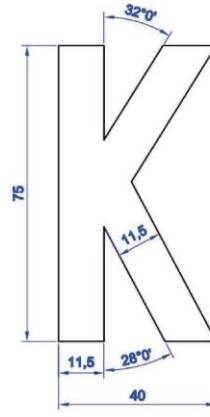
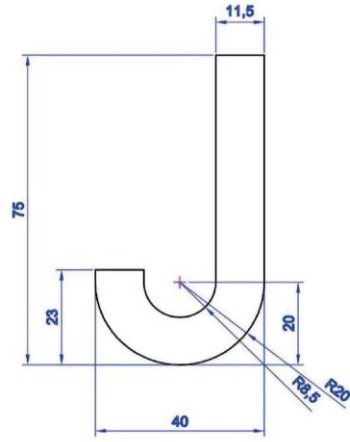

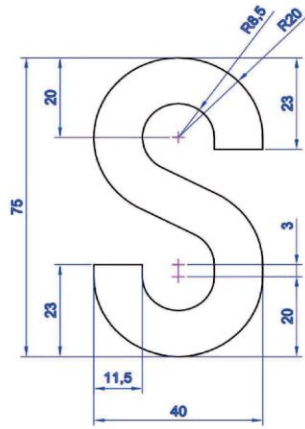
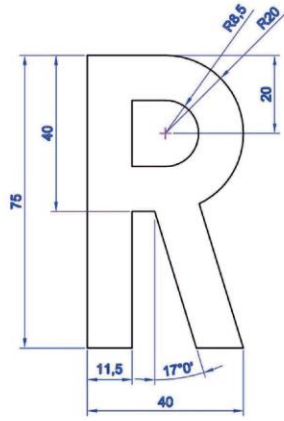
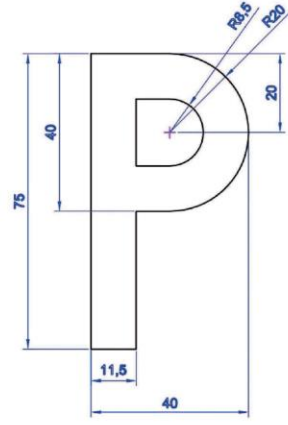
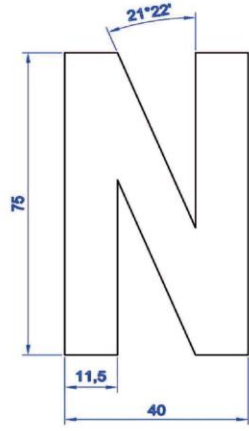

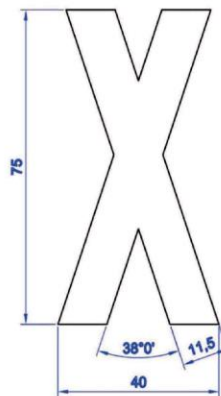
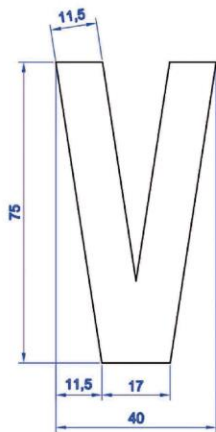
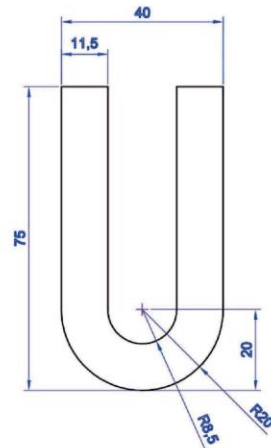
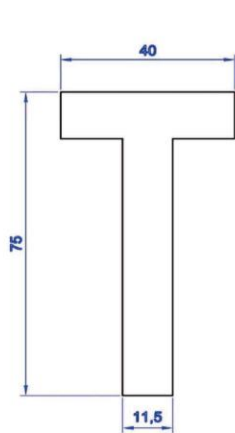

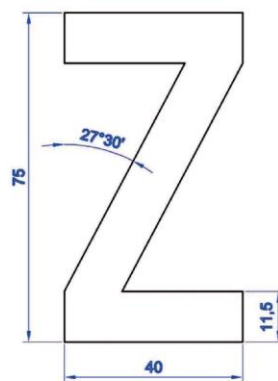
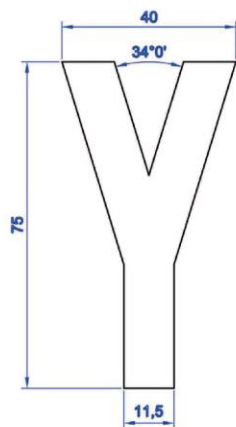

1. b) Znaký vyjádřené arabskou číslicí (viz § 27 odst. 4 vyhlášky) velikosti 75 x 40 mm

Výška znaku - 75 mm

Šířka znaku - 40 mm

Síla čáry - 11,5 mm

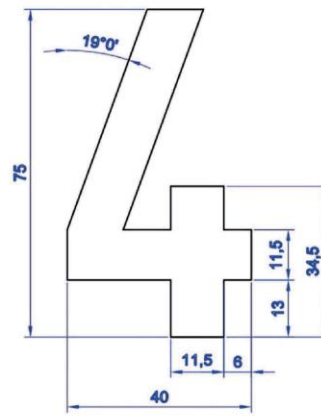
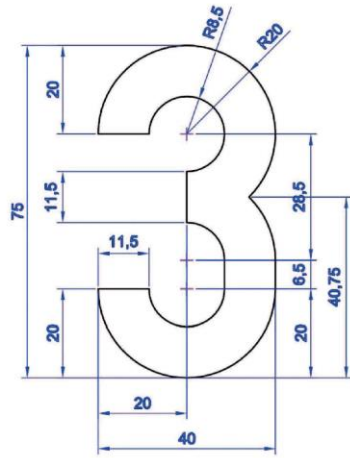
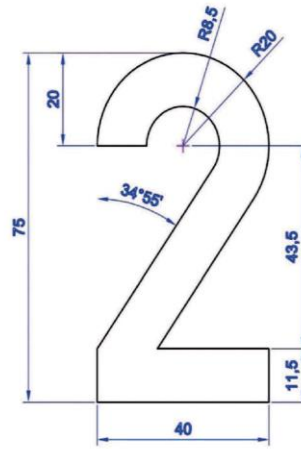
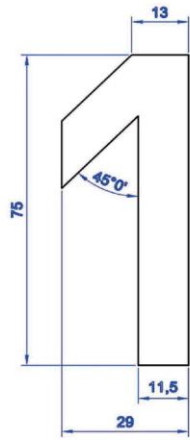

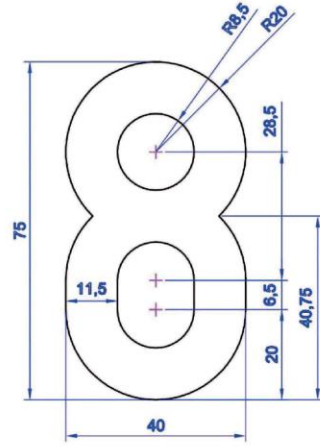
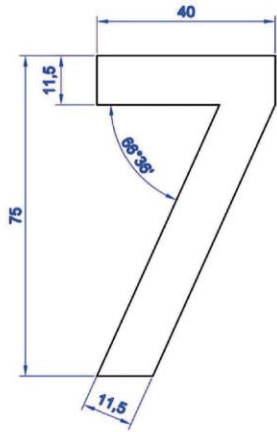
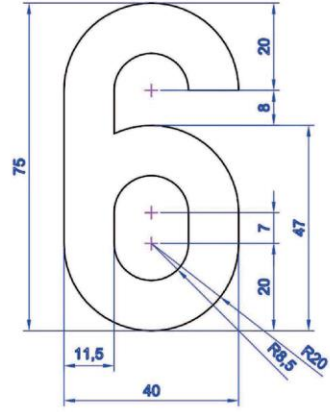
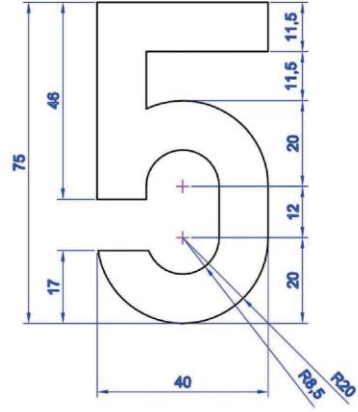

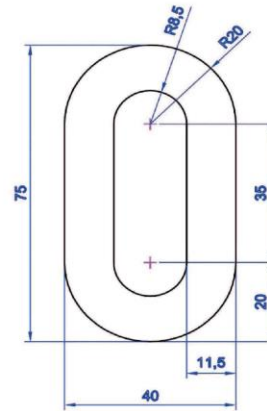
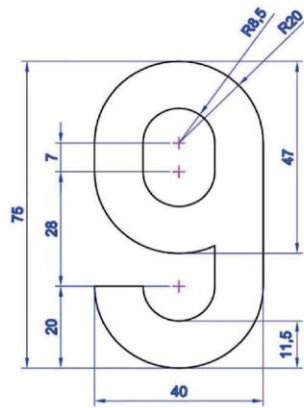

1. c) Speciální znak registrační značky k umístění na nosné zařízení připojitelné k silničnímu vozidlu (viz § 27 odst. 5 vyhlášky) s registrační značkou již k silničnímu vozidlu přidělenou  
Výška znaku - 75 mm  
Šířka znaku - 40 mm  
Síla čáry - 11,5 mm

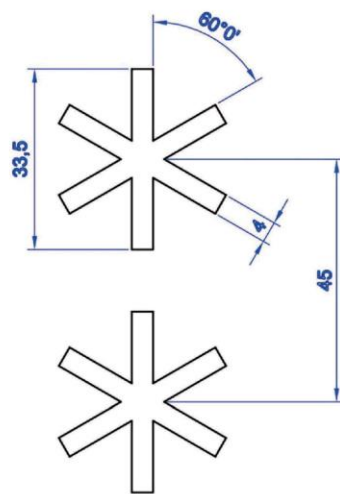

2. a) Znak vyjádřený velkými písmeny latinské abecedy (viz § 27 odst. 3 vyhlášky) velikosti 56 x 30 mm

Výška znaku - 56 mm

Šířka znaku - 30 mm

Síla čáry - 8 mm



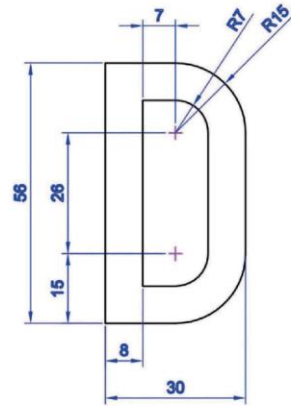
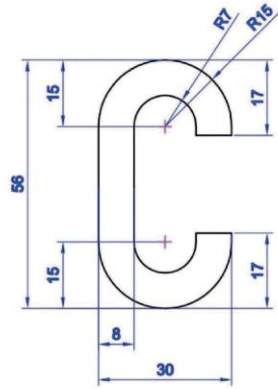
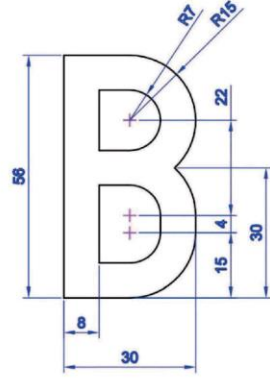
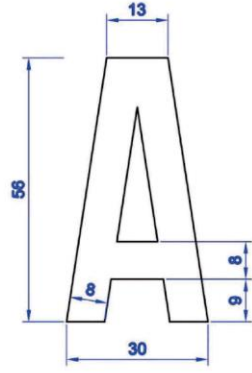

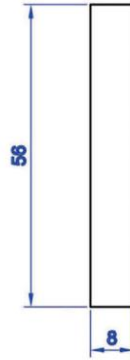
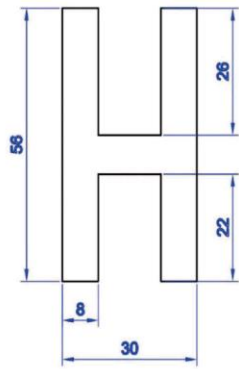
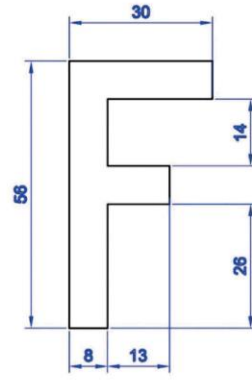
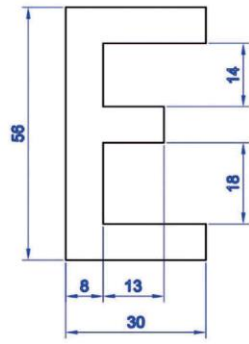

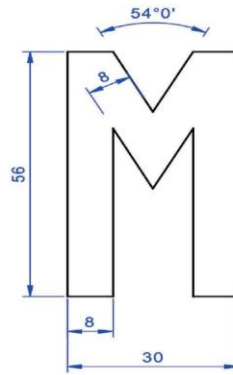
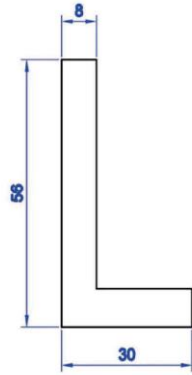
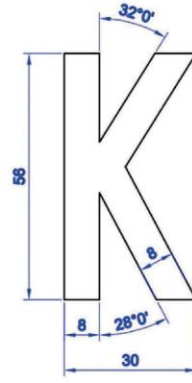
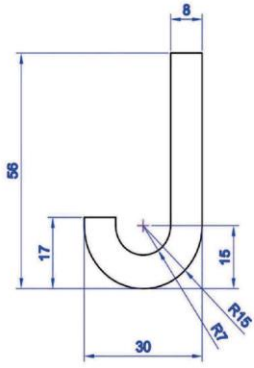

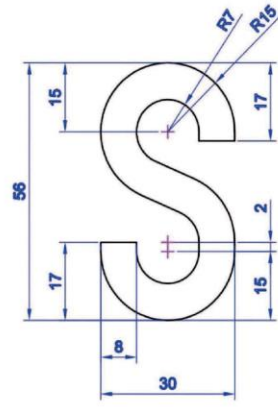
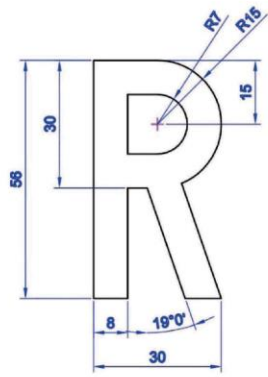
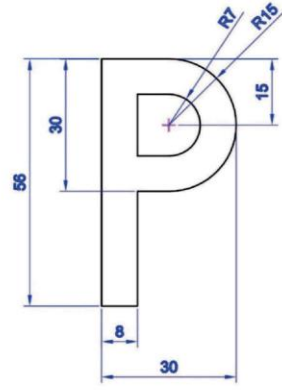
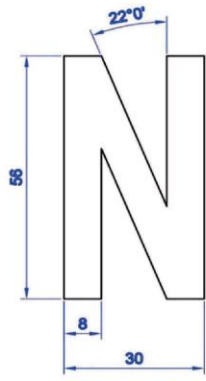

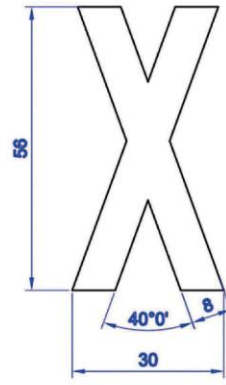
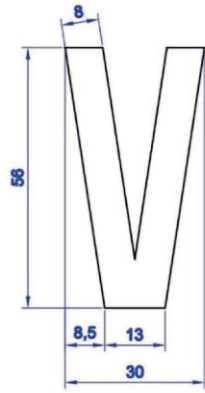
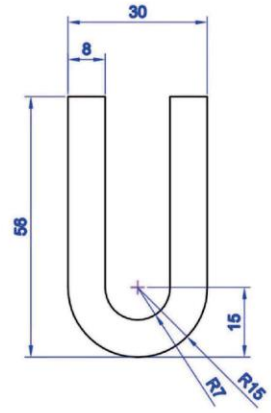
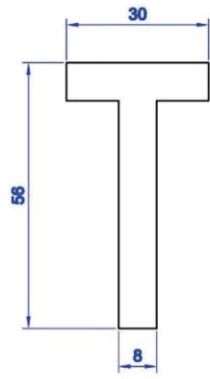

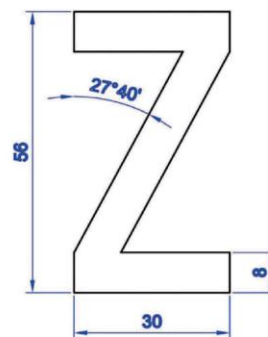
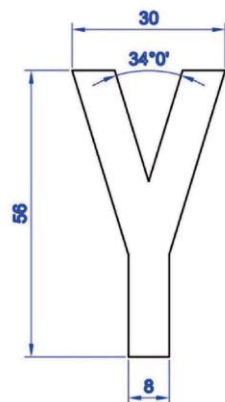

2. b) Znak vyjádřený arabskou číslicí (viz § 27 odst. 4 vyhlášky) velikosti 56 x 30 mm

Výška znaku - 56 mm

Šířka znaku - 30 mm

Síla čáry - 8 mm

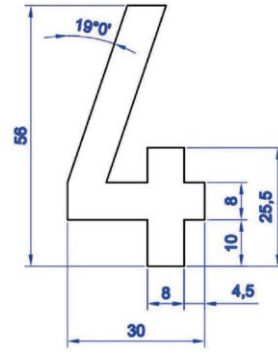
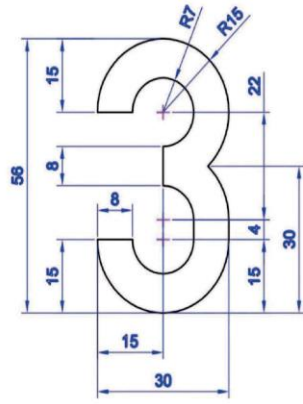
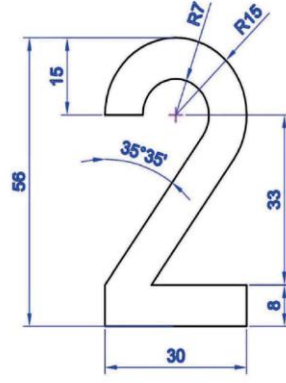
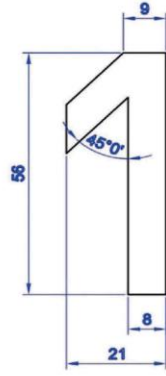

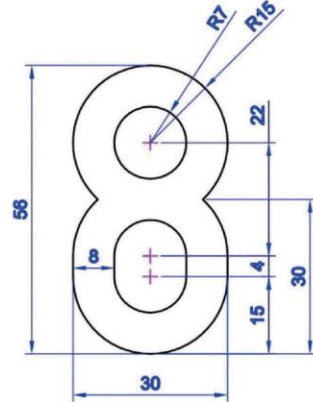
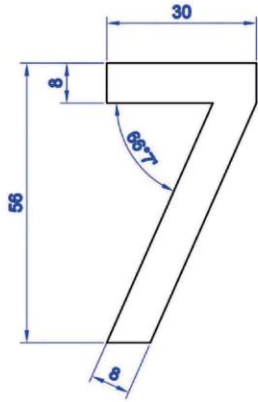
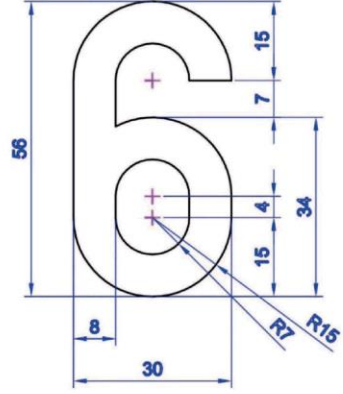
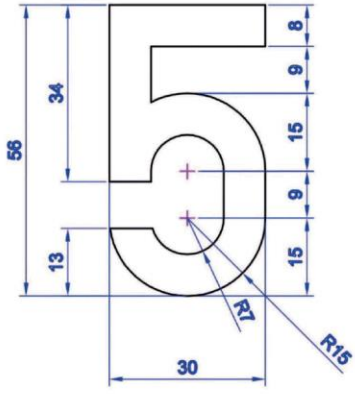



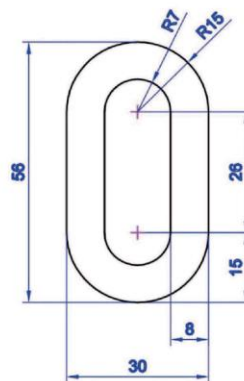
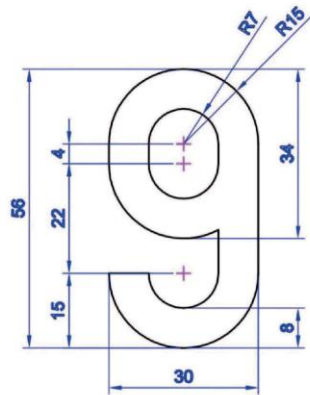

3. a) Znak vyjádřen velkými písmeny latinské abecedy (viz § 27 odst. 3 vyhlášky) velikosti 48,75 x 26 mm

Výška znaku - 48,75 mm

Šířka znaku - 26 mm

Síla čáry - 7 mm

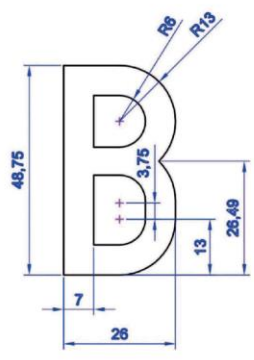
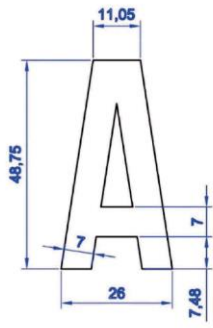

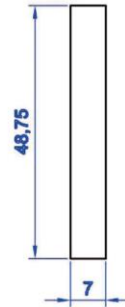
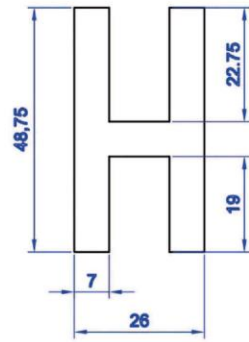
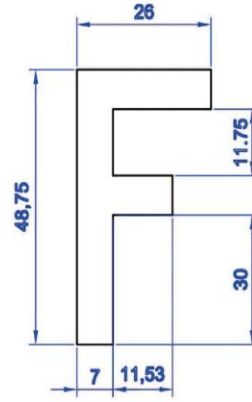
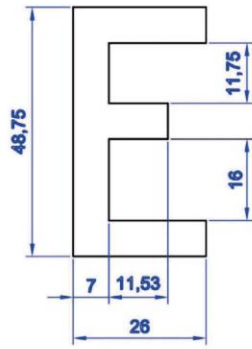
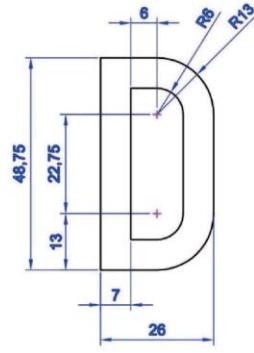
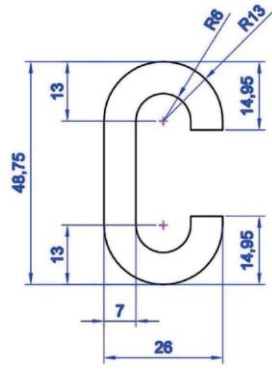

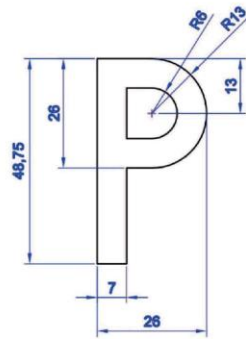
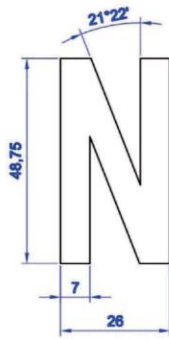
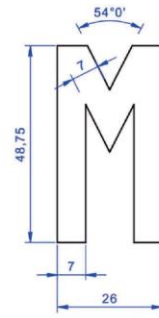
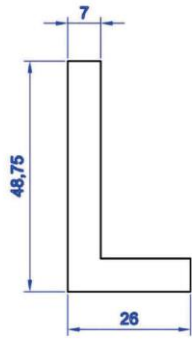
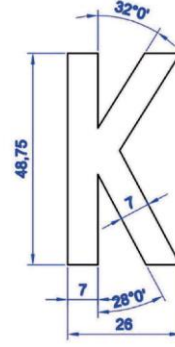
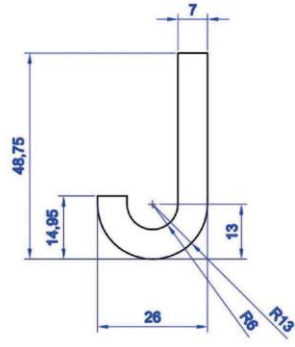

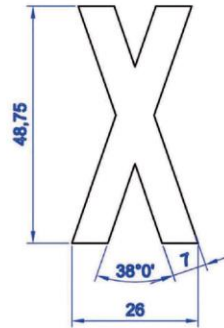
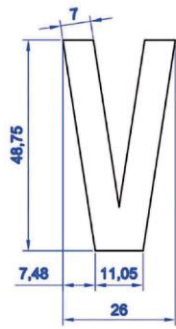
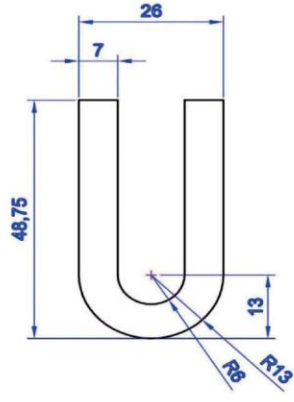
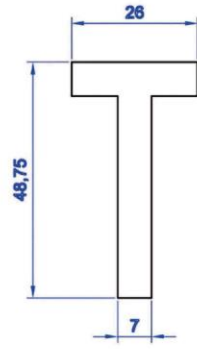
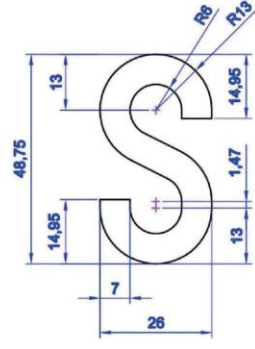
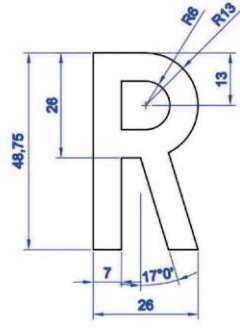

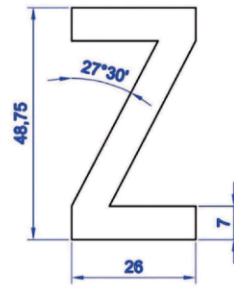
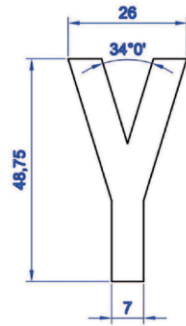

3. b) Znaký vyjádřené arabskou číslicí (viz § 27 odst. 4 vyhlášky) velikosti 48,75 x 26 mm  
Výška znaku - 48,75 mm  
Šířka znaku - 26 mm  
Síla čáry - 7 mm

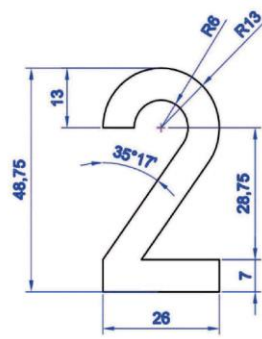
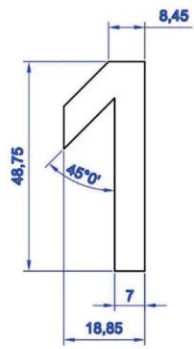

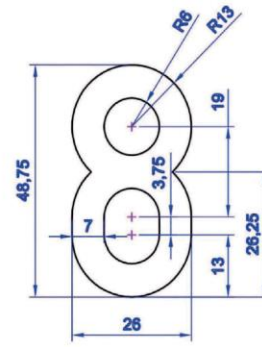
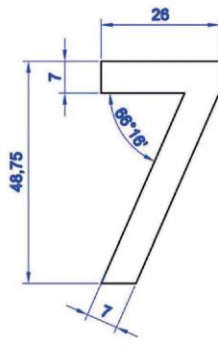
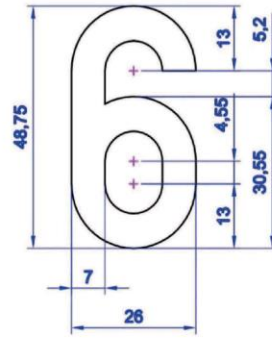
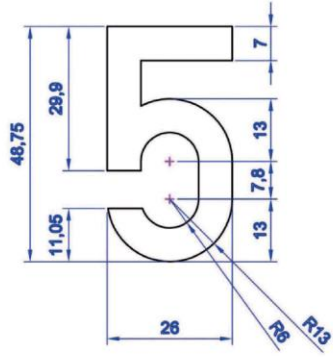
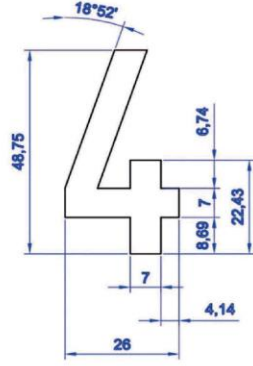
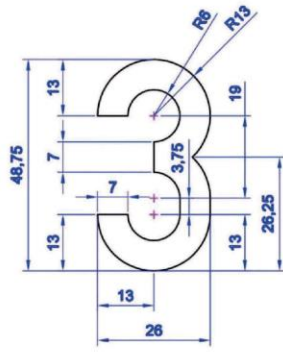



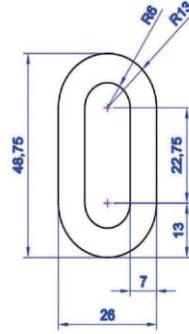
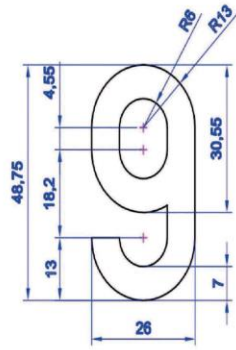

4. a) Znaký vyjádřené velkými písmeny latinské abecedy (viz § 27 odst. 3 vyhlášky) velikosti 28 x 15 mm

Výška znaku - 28 mm

Šířka znaku - 15 mm

Síla čáry - 5 mm

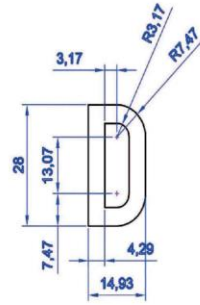
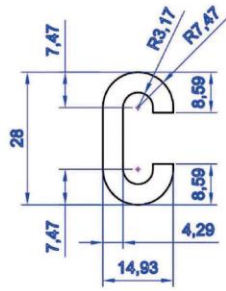
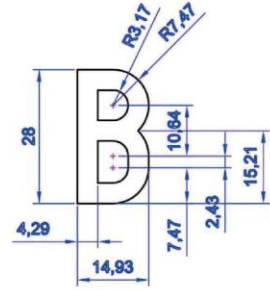
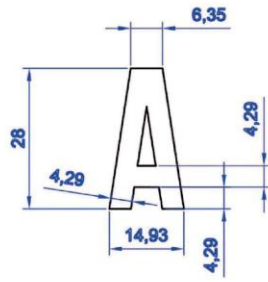

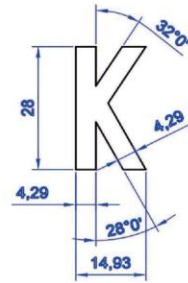
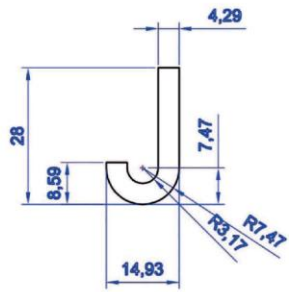
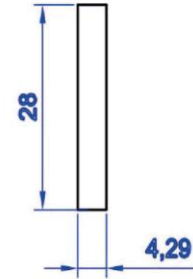
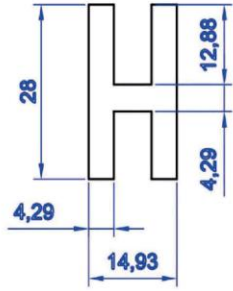
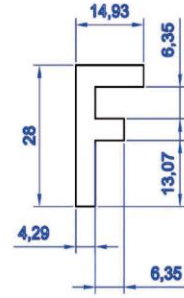
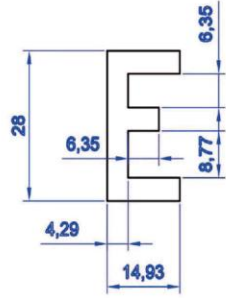

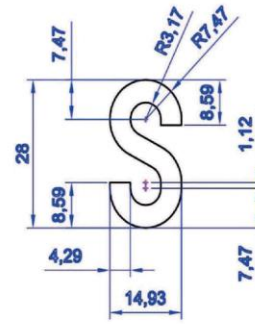
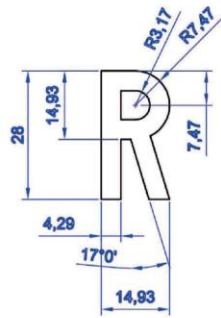
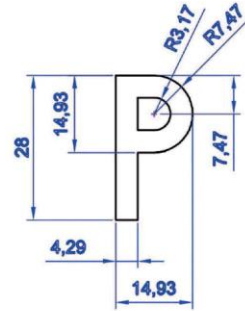
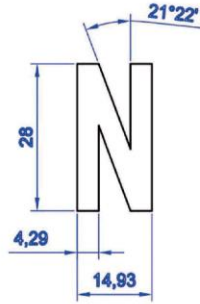
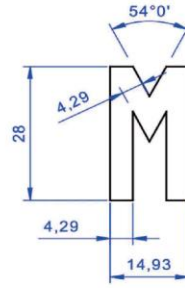
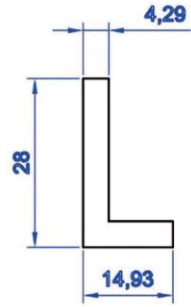

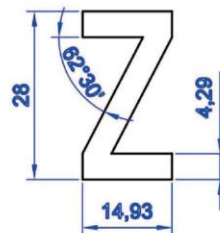
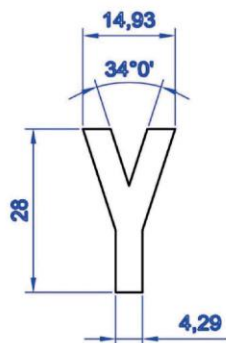
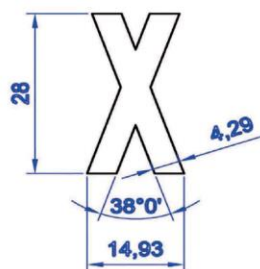
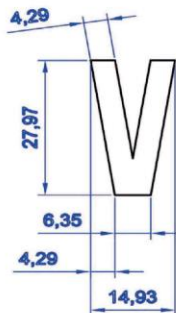
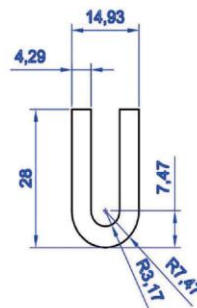
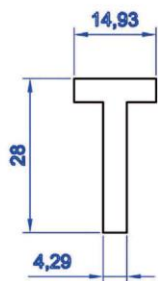

4. b) Znaký vyjádřené arabskou číslicí (viz § 27 odst. 4 vyhlášky) velikosti 48,75 x 26 mm

Výška znaku - 28 mm

Šířka znaku - 15 mm

Síla čáry - 5 mm

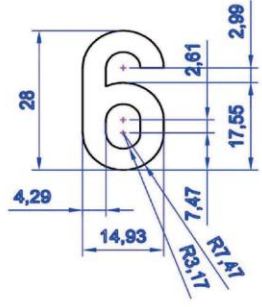
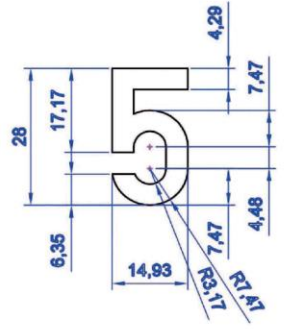
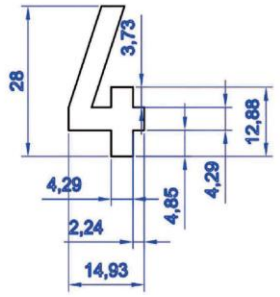
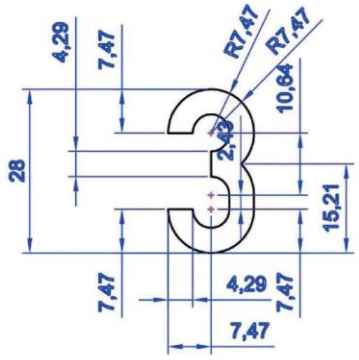
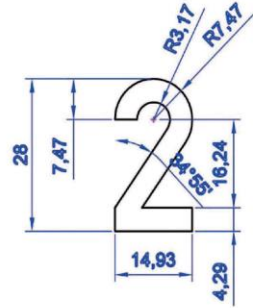
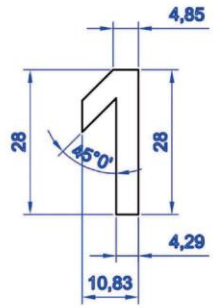

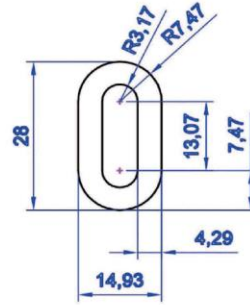
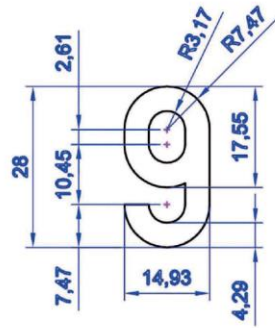
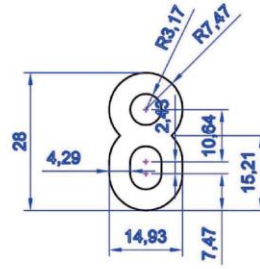
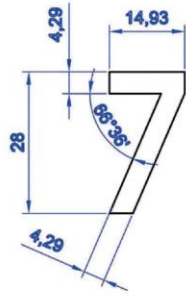

Příloha č. 17 k vyhlášce č. 343/2014 Sb.

### Žádost o vydání tabulky s registrační značkou

Registrační značka vozidla:

--	--	--	--	--	--	--	--	--	--

Druh vozidla: .....

Identifikační číslo vozidla (VIN)

--	--	--	--	--	--	--	--	--	--	--	--	--	--	--	--

**Vlastník silničního vozidla:**

Jméno, popřípadě jména a příjmení (nebo obchodní firma nebo název právnické osoby)

.....  
.....

rodné číslo<sup>3)</sup>:

							/				
--	--	--	--	--	--	--	---	--	--	--	--

identifikační číslo osoby:

--	--	--	--	--	--	--	--	--	--	--	--

Adresa místa pobytu fyzické osoby (nebo sídlo právnické osoby / fyzické osoby, nebo umístění odštěpného závodu zahraniční právnické osoby)

.....  
PSČ .....

**Provozovatel silničního vozidla: (vyplnit jen, když je provozovatel odlišný od vlastníka)**

Jméno, popřípadě jména a příjmení (nebo obchodní firma nebo název právnické osoby)

.....  
.....

rodné číslo<sup>3)</sup>:

							/				
--	--	--	--	--	--	--	---	--	--	--	--

identifikační číslo osoby:

--	--	--	--	--	--	--	--	--	--	--	--

Adresa místa pobytu fyzické osoby (nebo sídlo právnické osoby / fyzické osoby, nebo umístění odštěpného závodu zahraniční právnické osoby)

.....  
PSČ .....

<sup>3)</sup> rodné číslo vyplnit, bylo-li přiděleno, jinak vyplnit datum narození ve tvaru DDMMRRRR.

**Žádá o vydání tabulky s registrační značkou**

- k umístění na nosné zařízení připojitelné k silničnímu vozidlu  
 z důvodu poškození tabulky s přidělenou registrační značkou

V ..... dne .....

Podpis žadatele .....



**Záznam registračního místa**

Osvědčení o registraci vozidla: ..... číslo: .....

Tabulka(y) s registrační značkou: ..... bylo odebráno ..... ks

Jiný doklad k silničnímu vozidlu:

.....  
.....  
.....  
.....  
.....  
.....  
.....

Správní poplatek ..... Kě podle položky ..... sazebníku zákona o správních  
poplatech č. 634/2004 Sb., ve znění pozdějších předpisů, byl uhrazen v hotovosti. Doklad č. ....

.....  
podpis oprávněné úřední osoby

**Potvrzení o převzetí dokladů žadatelem (nabytí právní moci)**

Tabulka(y) s registrační značkou: .....

Osvědčení o registraci vozidla: ..... číslo: .....

Jiné doklady: .....

V ..... dne ..... Podpis žadatele .....

.....  
podpis oprávněné úřední osoby a otisk úředního razítka

**Příloha č. 18 k vyhlášce č. 343/2014 Sb.**







**Záznam registračního místa**

Osvědčení o registraci vozidla: ..... číslo: .....

Tabulka(y) s registrační značkou: ..... bylo odebráno ..... ks

Jiný doklad k silničnímu vozidlu:  
.....  
.....  
.....  
.....  
.....  
.....Správní poplatek ..... Kč podle položky ..... sazebníku zákona o správních  
poplatech č. 634/2004 Sb., ve znění pozdějších předpisů, byl uhrazen v hotovosti. Doklad č. ....Byla přidělena registrační značka na vývoz 

--	--	--	--	--	--	--	--	--	--

 s platností do ..........  
podpis oprávněné úřední osoby**Potvrzení o převzetí dokladů žadatelem (nabytí právní moci)**

Tabulka(y) s registrační značkou: .....

Osvědčení o registraci vozidla: ..... číslo: .....

Jiné doklady: .....

V ..... dne ..... Podpis žadatele .....

.....  
podpis oprávněné úřední osoby a otisk úředního razítka**Příloha č. 20 k vyhlášce č. 343/2014 Sb.  
Vzor potvrzení pro zvláštní registrační značku**

## Vzor potvrzení pro zvláštní registrační značku

Formát A6

.....  
(Razítko obecního úřadu obce s rozšířenou působností) (datum vydání)

### **POTVRZENÍ pro zvláštní registrační značku:**

Vydáno pro:.....  
(Údaje stanovené vyhláškou)

.....  
(Podpis zaměstnance obce zařazené do  
obecního úřadu s rozšířenou působností)

Druhá strana

### **Poučení**

Pro každou jízdu vozidla s přidělenou zvláštní registrační značkou musí být vystaven záznam jízdy, podepsaný statutárním zástupcem organizace nebo osobou jím k tomu zmocněnou. Kontrolním orgánům se řidič vozidla prokazuje tímto potvrzením a prvopisem záznamu jízdy. Blok "Knihy jízdy" s průpisy záznamů zůstává uložen v organizaci. Blok "Knihy jízdy" po vyčerpání listů se odevzdá s tímto potvrzením příslušnému obecnímu úřadu obce s rozšířenou působností, který vystaví novou.

Zvláštní registrační značky nesmí být používáno k jiným účelům, než k provádění zkušebních jízd, odvozu vozidel do jiné firmy, na nádraží apod. Bude-li zjištěno zneužití přidělené zvláštní registrační značky, bude tato odebrána.

**Příloha č. 21 k vyhlášce č. 343/2014 Sb.**  
**Vzor knihy jízd pro zvláštní registrační značku**

## Vzor knihy jízd pro zvláštní registrační značku

Formát A6

### **Knihá jízd pro zvláštní registrační značku**

.....  
(Razítko obecního úřadu obce s rozšířenou působností)

Druhá strana

Zvláštní registrační značka .....  
Vydal obecní úřad obce s rozšířenou působností v .....

#### **Záznam jízdy - průpis - běž. číslo \* 000000**

Jméno řidiče .....  
Trasa, na které bude vozidlo provozováno .....  
Předpokládaná doba jízdy .....  
Den a hodina připevnění značky .....  
Den a hodina sejmutí značky .....

#### **Údaje o vozidle**

Výrobce .....  
Typ a druh vozidla .....  
Identifikační číslo vozidla (VIN).....

.....  
(Razítko a podpis oprávněné osoby)



**Příloha č. 22 k vyhlášce č. 343/2014 Sb.**  
**Vzor evidenční knihy zvláštní registrační značky**



Příloha č. 25 k vyhlášce č. 343/2014 Sb.

**Rozměry a tvary modrého pruhu s vyznačením znaku  
Evropské unie a rozlišovací značky České republiky**

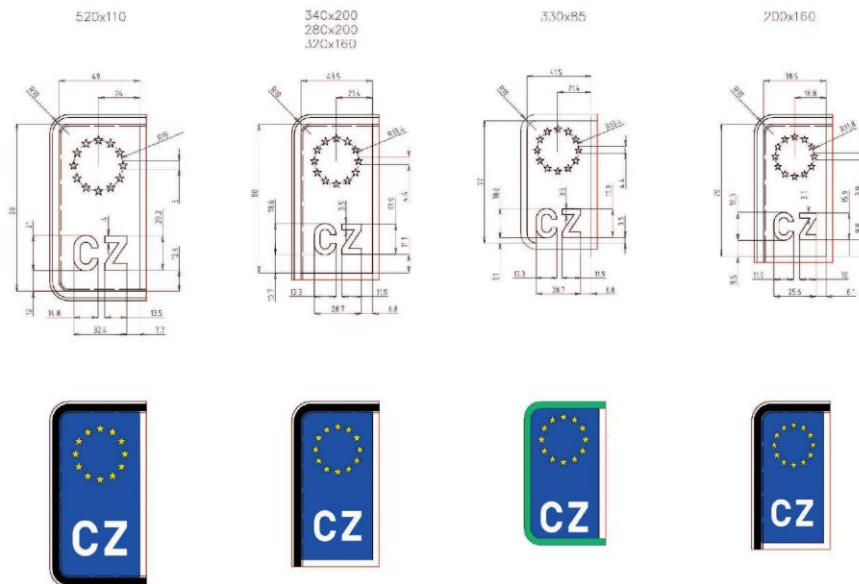

**Příloha č. 26 k vyhlášce č. 343/2014 Sb.**

**Rozměry a provedení tabulek s registrační značkou**

a) Standardní

1. Pro všechna silniční motorová vozidla a přípojná vozidla o rozměru 520 x 110 mm

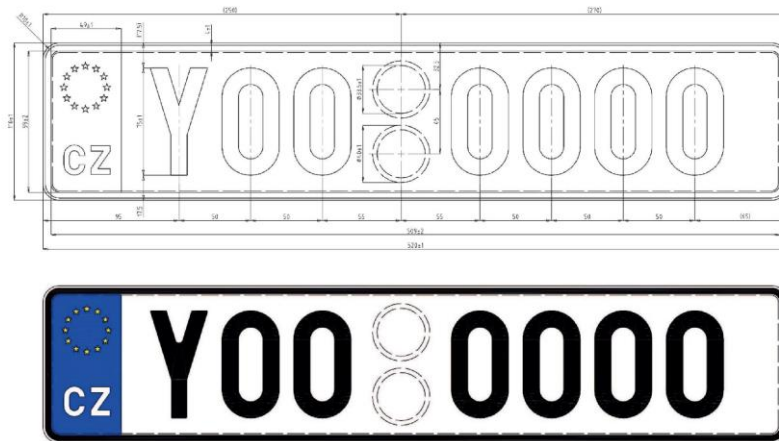

Pro všechna silniční motorová vozidla a přípojná vozidla o rozměru 340 x 200 mm

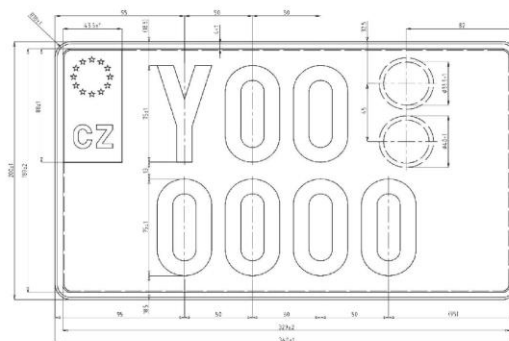

Pro všechna silniční motorová vozidla a přípojná vozidla o rozměru 280 x 200 mm

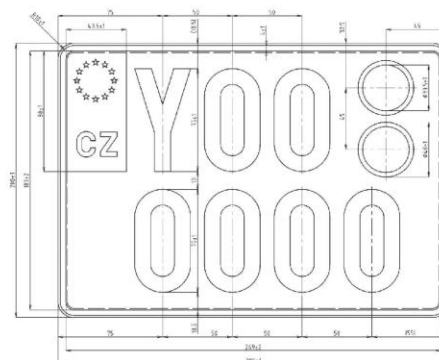

Pro všechna silniční motorová vozidla a přípojná vozidla o rozměru 320 x 160 mm

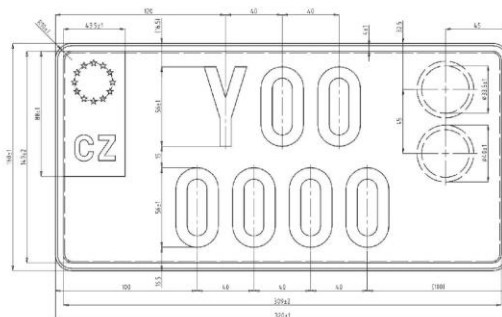

Pro všechna silniční motorová vozidla a přípojná vozidla o rozměru 200 x 160 mm

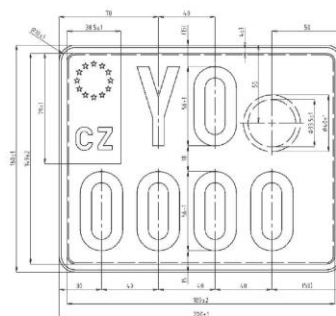

Pro všechna silniční motorová vozidla a přípojná vozidla o rozměru 80 x 110 mm

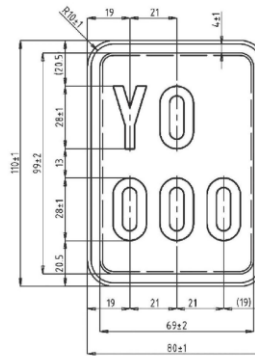

2. Pro všechna zvláštní vozidla

Pro všechna zvláštní motorová vozidla o rozměru 520 x 110 mm

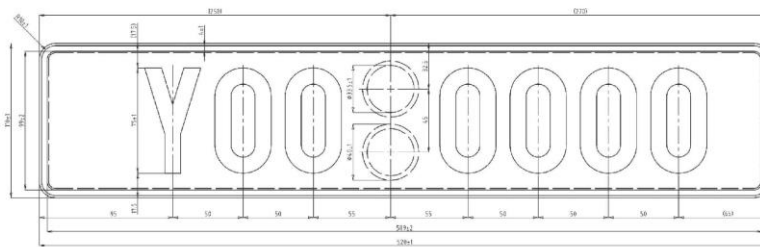

Pro všechna zvláštní motorová vozidla o rozměru 280 x 200 mm

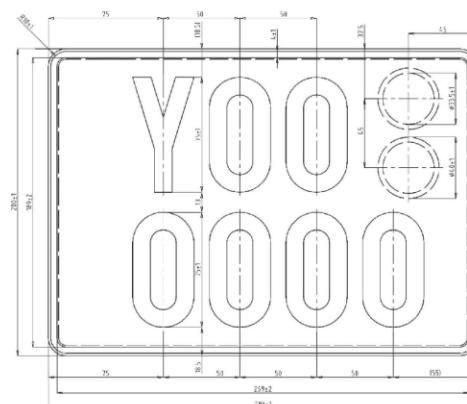

Pro všechna zvláštní motorová vozidla o rozměru 200 x 160 mm

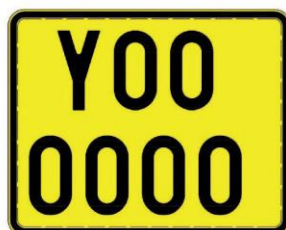
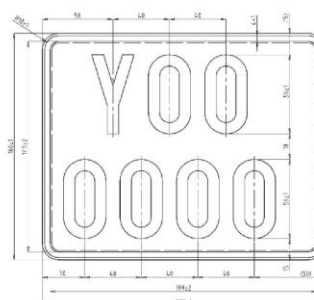

3. Diplomatičká nebo cizinečká.

Pro všechna vozidla, jejichž vlastník nebo provozovatel je fyzická nebo právnická osoba požívající diplomatičkých výsad a imunit podle mezinárodní smlouvy o rozměru 520 x 110 mm.



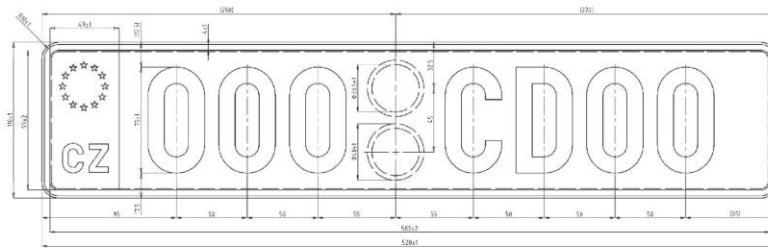

Pro všechna vozidla, jejichž vlastník nebo provozovatel je fyzická nebo právnická osoba požívající diplomatických výsad a imunit podle mezinárodní smlouvy o rozměru 340 x 200 mm.

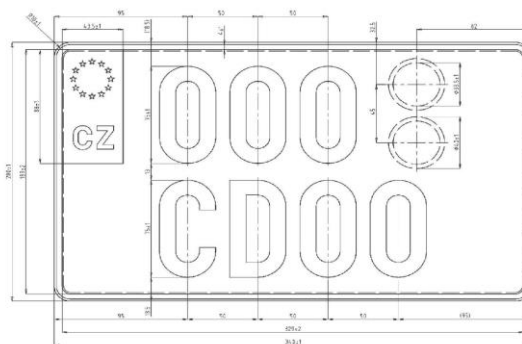

Pro všechna vozidla, jejichž vlastník nebo provozovatel je fyzická nebo právnická osoba požívající diplomatických výsad a imunit podle mezinárodní smlouvy o rozměru 280 x 200 mm.

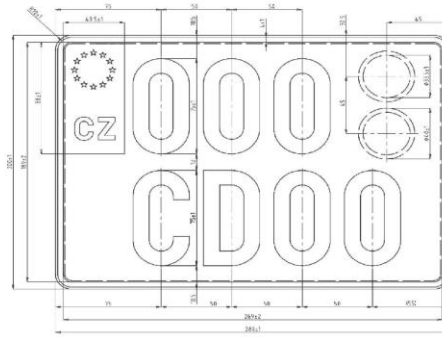

Pro všechna vozidla, jejichž vlastník nebo provozovatel je fyzická nebo právnická osoba požívající diplomatických výsad a imunit podle mezinárodní smlouvy o rozměru 320 x 160 mm.

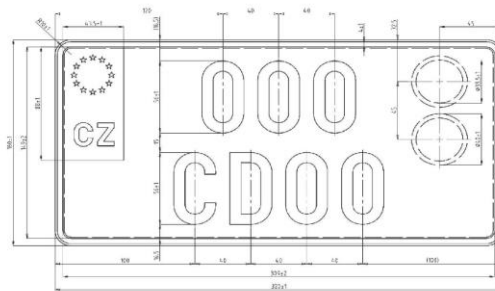

Pro všechna vozidla, jejichž vlastník nebo provozovatel je fyzická nebo právnická osoba požívající diplomatických výsad a imunit podle mezinárodní smlouvy o rozměru 200 x 160 mm.

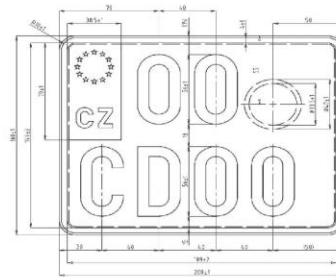

Pro všechna vozidla, jejichž vlastník nebo provozovatel je fyzická nebo právnická osoba požívající diplomatických výsad a imunit podle mezinárodní smlouvy o rozměru 80 x 110 mm.

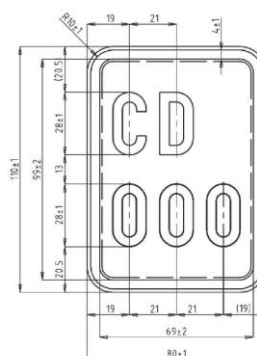

Tabulky registračních značek pro vozidla, jejichž vlastník nebo provozovatel je administrativně – technický pracovník diplomatické nebo konzulární mise a požívající omezené diplomatické nebo konzulární výsady a imunity podle příslušných mezinárodních smluv o rozměru 520 x 110 mm.

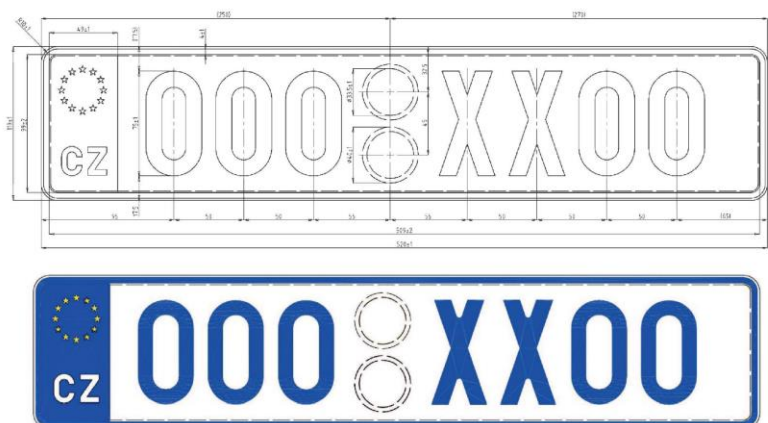

Tabulky registračních značek pro vozidla, jejichž vlastník nebo provozovatel je administrativně – technický pracovník diplomatické nebo konzulární mise a požívající omezené diplomatické nebo konzulární výsady a imunity podle příslušných mezinárodních smluv o rozměru 340 x 200 mm.

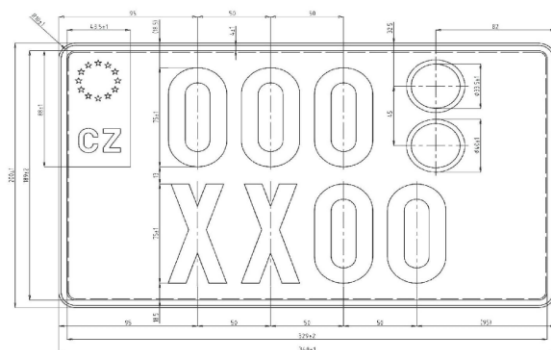

Tabulky registračních značek pro vozidla, jejichž vlastník nebo provozovatel je administrativně – technický pracovník diplomatické nebo konzulární mise a požívající omezené diplomatické nebo konzulární výsady a imunity podle příslušných mezinárodních smluv o rozměru 280 x 200 mm.

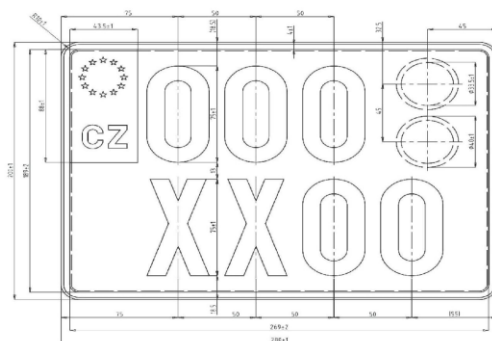

Tabulky registračních značek pro vozidla, jejichž vlastník nebo provozovatel je administrativně – technický pracovník diplomatické nebo konzulární mise a požívající omezené diplomatické nebo konzulární výsady a imunity podle příslušných mezinárodních smluv o rozměru 320 x 160 mm.

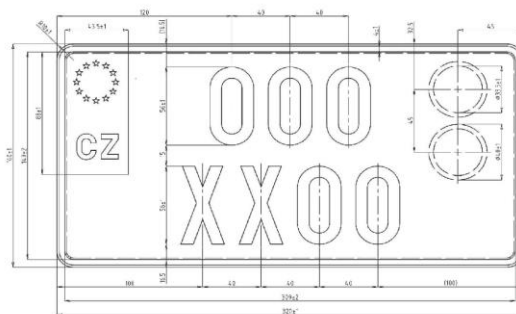

Tabulky registračních značek pro vozidla, jejichž vlastník nebo provozovatel je administrativně – technický pracovník diplomatické nebo konzulární mise

a požívající omezené diplomatické nebo konzulární výsady a imunity podle příslušných mezinárodních smluv o rozměru 200 x 160 mm.

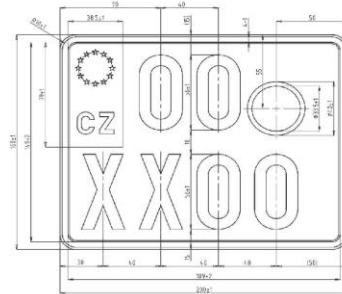

Tabulky registračních značek pro vozidla, jejichž vlastník nebo provozovatel je administrativně – technický pracovník diplomatické nebo konzulární mise a požívající omezené diplomatické nebo konzulární výsady a imunity podle příslušných mezinárodních smluv o rozměru 80 x 110 mm.

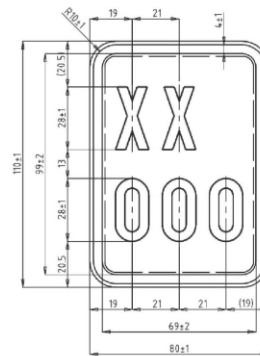

Tabulky registračních značek pro vozidla, jejichž vlastník nebo provozovatel je služební personál diplomatické nebo konzulární mise nebo člen mezinárodní organizace o rozměru 520 x 110 mm.

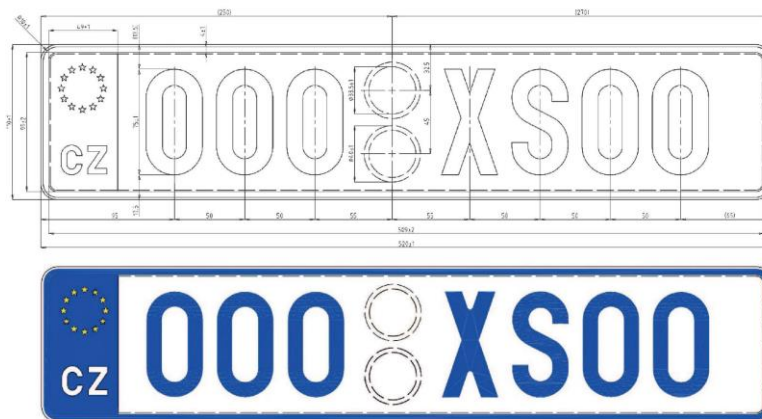

Tabulky registračních značek pro vozidla, jejichž vlastník nebo provozovatel je služební personál diplomatické nebo konzulární mise nebo člen mezinárodní organizace o rozměru 280 x 200 mm.

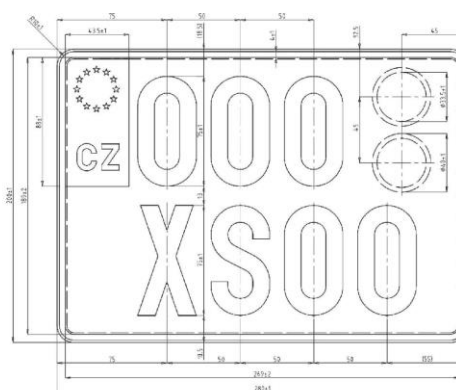

Tabulky registračních značek pro vozidla, jejichž vlastník nebo provozovatel je služební personál diplomatické nebo konzulární mise nebo člen mezinárodní organizace o rozměru 320 x 160 mm.

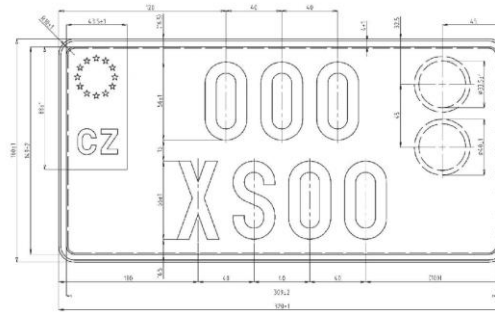

Tabulky registračních značek pro vozidla, jejichž vlastník nebo provozovatel je služební personál diplomatické nebo konzulární mise nebo člen mezinárodní organizace o rozměru 200 x 160 mm.

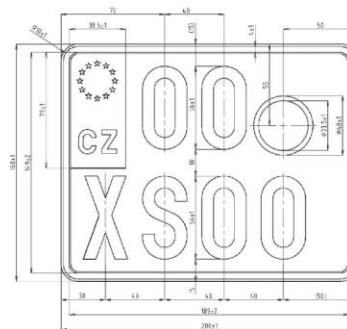

Tabulky registračních značek pro vozidla, jejichž vlastník nebo provozovatel je služební personál diplomatické nebo konzulární mise nebo člen mezinárodní organizace o rozměru 80 x 110 mm.



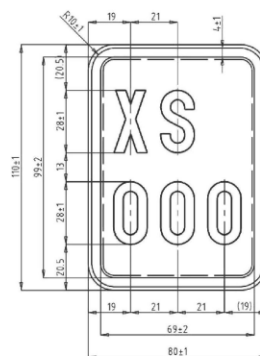

Tabulky registračních značek pro vozidla, jejichž vlastník nebo provozovatel je osoba vykonávající funkci honorárního konzula podle příslušných mezinárodních smluv o rozměru 520 x 110 mm.

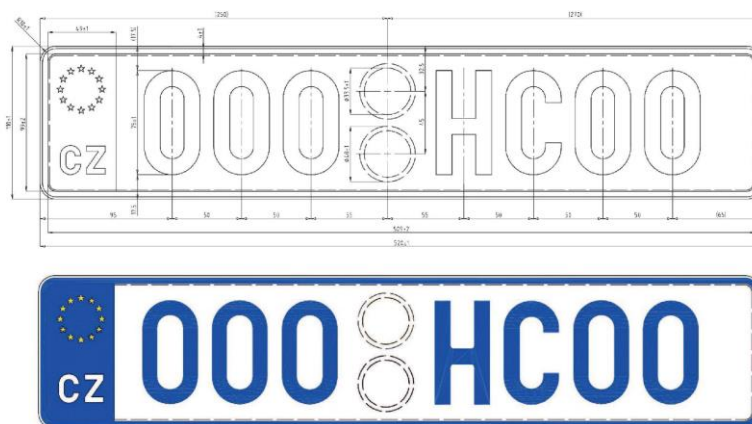

Tabulky registračních značek pro vozidla, jejichž vlastník nebo provozovatel je osoba vykonávající funkci honorárního konzula podle příslušných mezinárodních smluv o rozměru 280 x 200 mm.

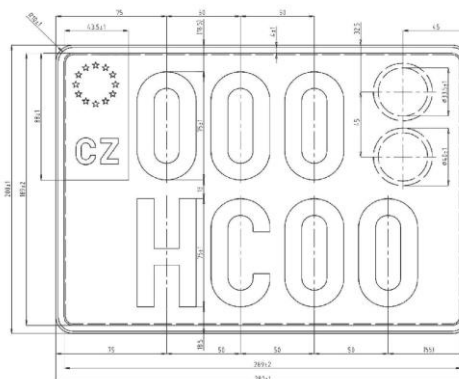

Tabulky registračních značek pro vozidla, jejichž vlastník nebo provozovatel je osoba vykonávající funkci honorárního konzula podle příslušných mezinárodních smluv o rozměru 320 x 160 mm.

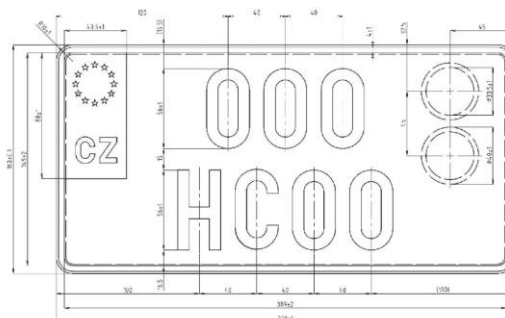

Tabulky registračních značek pro vozidla, jejichž vlastník nebo provozovatel je osoba vykonávající funkci honorárního konzula podle příslušných mezinárodních smluv o rozměru 200 x 160 mm.

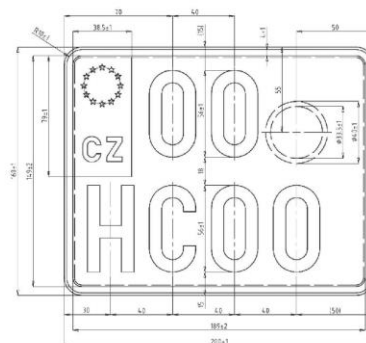

4. Tabulky s registrační značkou pro vozidla vyvezená do jiného státu (pro vývoz) o rozměru 520 x 110 mm.

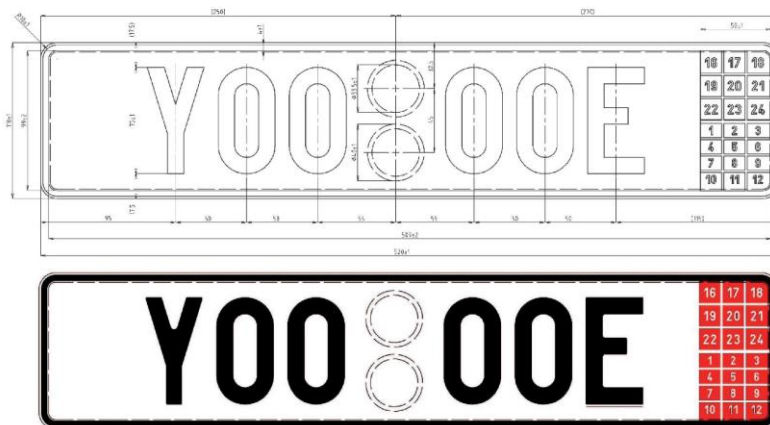

Tabulky s registrační značkou pro vozidla vyvezená do jiného státu (pro vývoz) o rozměru 340 x 200 mm.

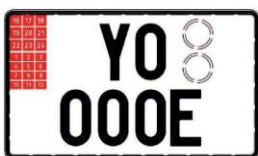
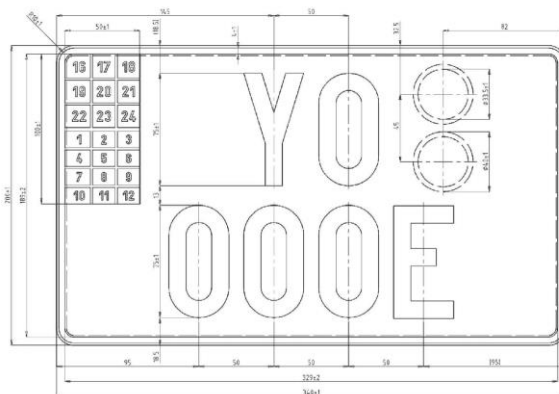

Tabulky s registrační značkou pro vozidla vyvezená do jiného státu (pro vývoz) o rozměru 280 x 200 mm.

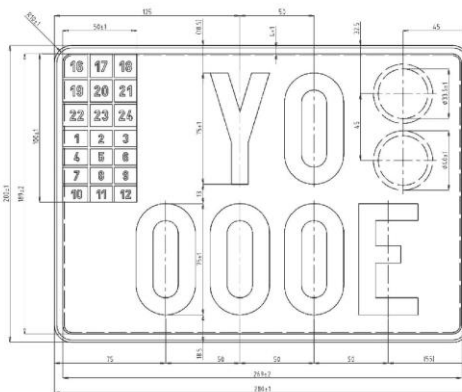

Tabulky s registrační značkou pro vozidla vyvezená do jiného státu (pro vývoz) o rozměru 320 x 160 mm.

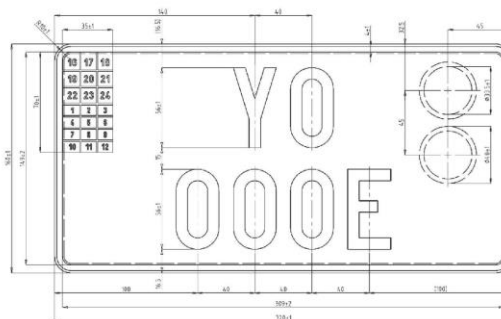

Tabulky s registrační značkou pro vozidla vyvezená do jiného státu (pro vývoz) o rozměru 200 x 160 mm.

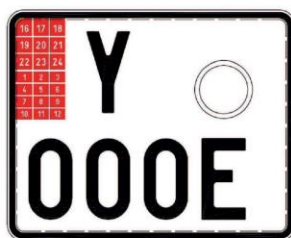
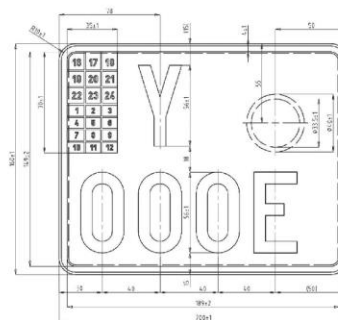

Kalendáře omezených platností pro rozměry tabulek registračních značek pro rozměry:

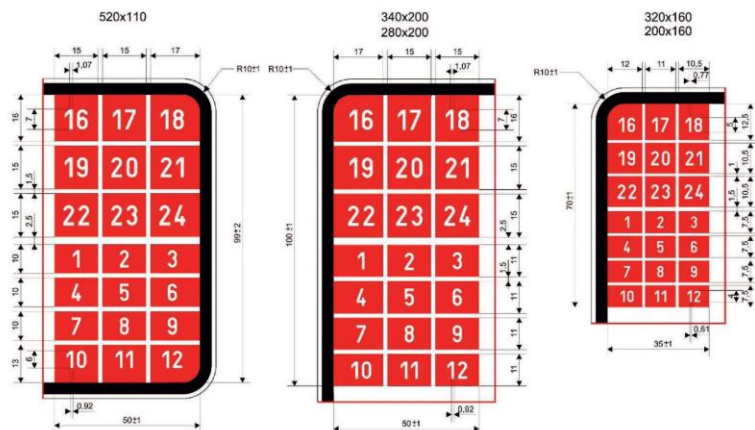

Tabulky s registrační značkou na přání pro všechna silniční motorová vozidla a přípojná vozidla o rozměru 520 x 110 mm.

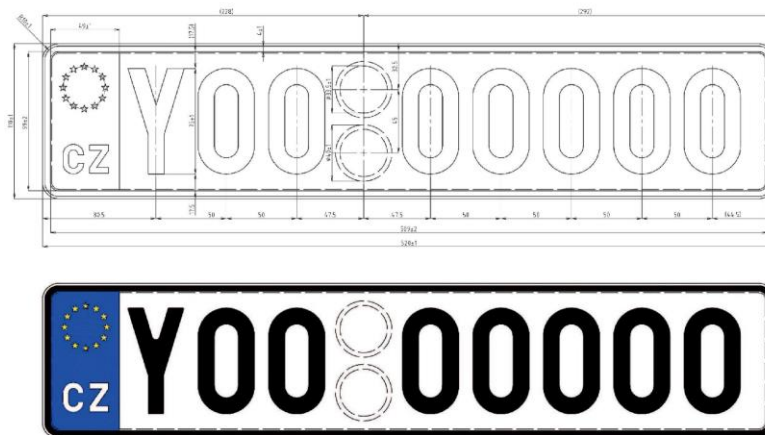

Tabulky s registrační značkou na přání pro všechna silniční motorová vozidla a přípojná vozidla o rozměru 340 x 200 mm.

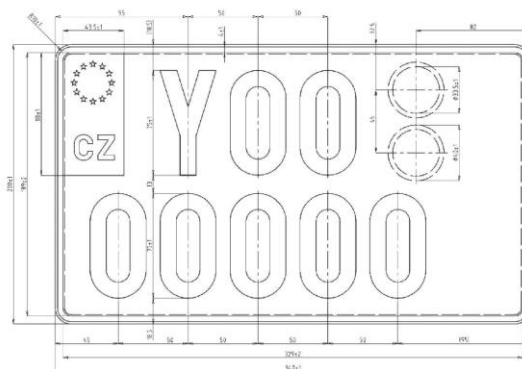

Tabulky s registrační značkou na přání pro všechna silniční motorová vozidla a přípojná vozidla o rozměru 280 x 200 mm.

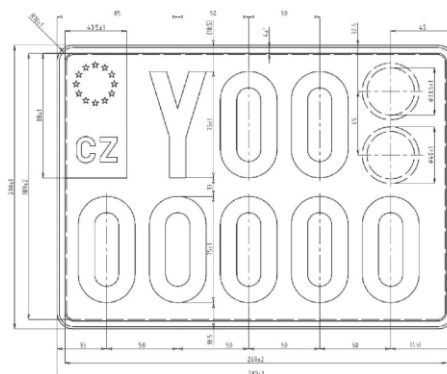

Tabulky s registrační značkou na přání pro všechna silniční motorová vozidla a přípojná vozidla o rozměru 320 x 160 mm.

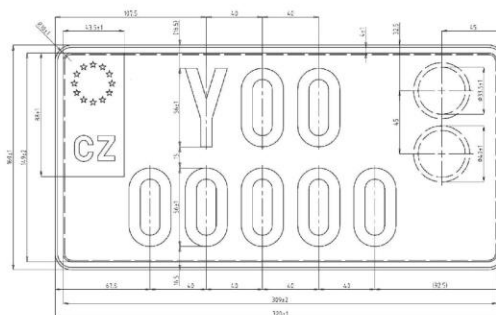

Tabulky s registrační značkou na přání pro všechna silniční motorová vozidla a přípojná vozidla o rozměru 280 x 200 mm.

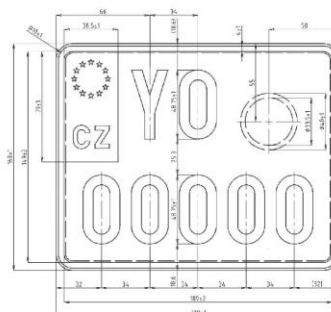

Tabulky s registrační značkou na přání pro všechna silniční motorová vozidla a přípojná vozidla o rozměru 80 x 110 mm.



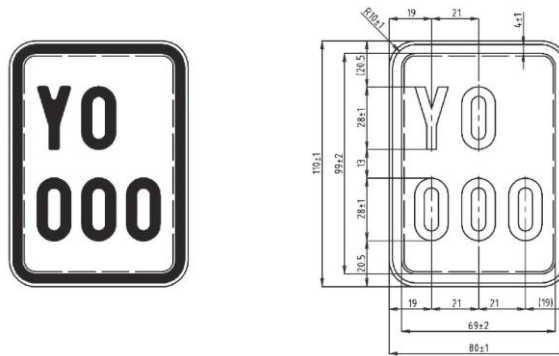

c) Zvláštní registrační značky

1. Tabulky s registrační značkou pro jízdu z místa prodeje do místa registrace silničního vozidla (rozměr 210 x 145 mm)



2. Tabulky s registrační značkou pro manipulační provoz o rozměru 520 x 110 mm.

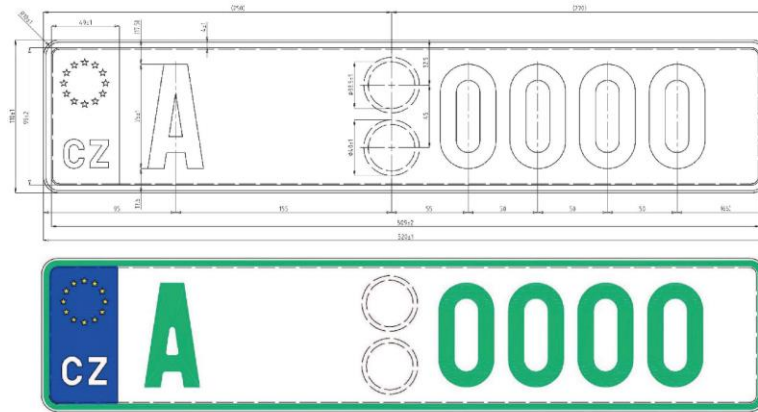

Tabulky s registrační značkou pro manipulační provoz o rozměru 280 x 200 mm.

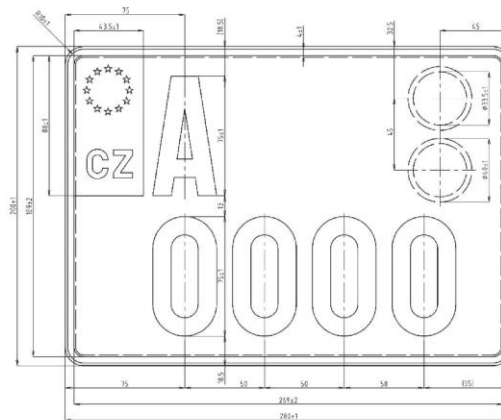

Tabulky s registrační značkou pro manipulační provoz o rozměru 200 x 160 mm.

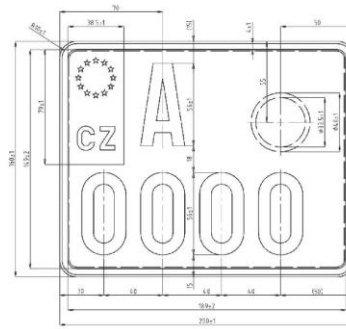

3. Tabulky s registrační značkou pro zkušební provoz o rozměru 520 x 110 mm.

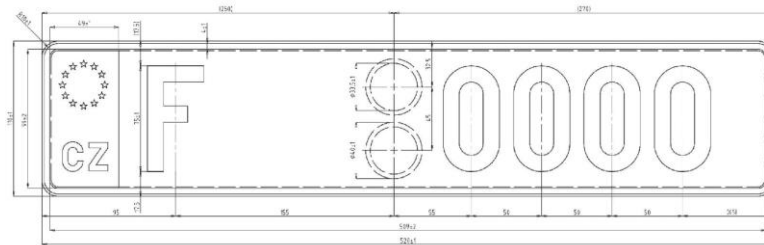

Tabulky s registrační značkou pro zkušební provoz o rozměru 280 x 200 mm.

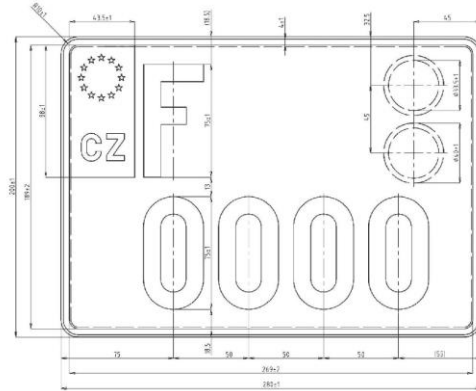

Tabulky s registrační značkou pro zkušební provoz o rozměru 200 x 160 mm.

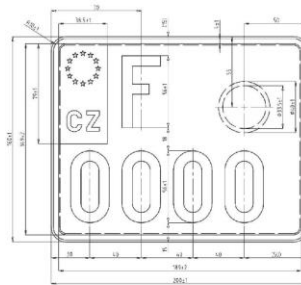

4. Tabulky s registrační značkou pro vozidla, kterým byl vydán průkaz historického vozidla (pro historická vozidla) o rozměru 520 x 110 mm.

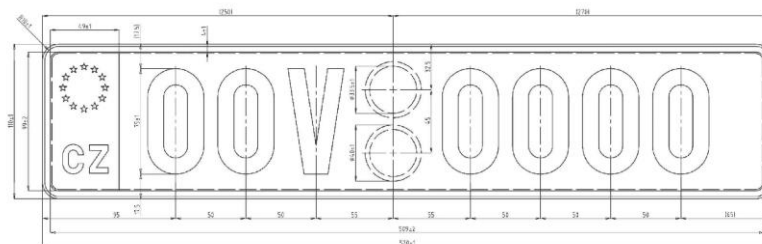

Tabulky s registrační značkou pro vozidla, kterým byl vydán průkaz historického vozidla (pro historická vozidla) o rozměru 340 x 200 mm.

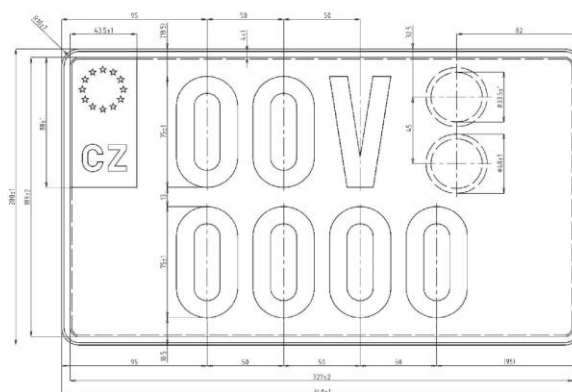

Tabulky s registrační značkou pro vozidla, kterým byl vydán průkaz historického vozidla (pro historická vozidla) o rozměru 280 x 200 mm.

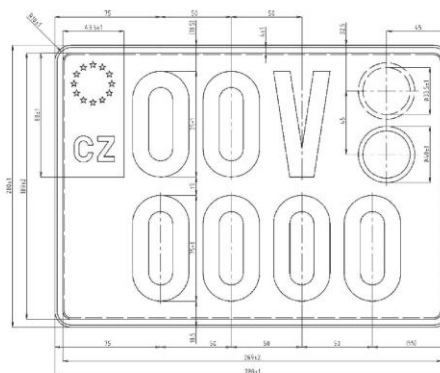

Tabulky s registrační značkou pro vozidla, kterým byl vydán průkaz historického vozidla (pro historická vozidla) o rozměru 320 x 160 mm.

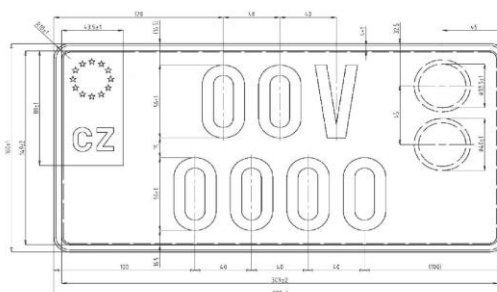

Tabulky s registrační značkou pro vozidla, kterým byl vydán průkaz historického vozidla (pro historická vozidla) o rozměru 200 x 160 mm.

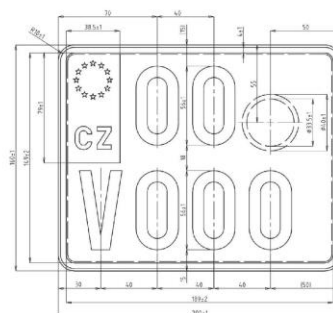

Tabulky s registrační značkou pro vozidla, kterým byl vydán průkaz historického vozidla (pro historická vozidla) o rozměru 80 x 110 mm.

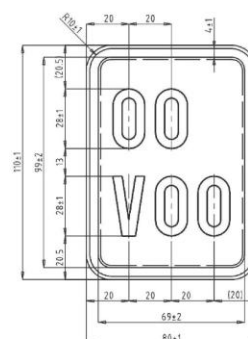

5. Tabulky s registrační značkou pro vozidla, kterým byl vydán průkaz sportovního vozidla (pro sportovní vozidla) o rozměru 520 x 110 mm.

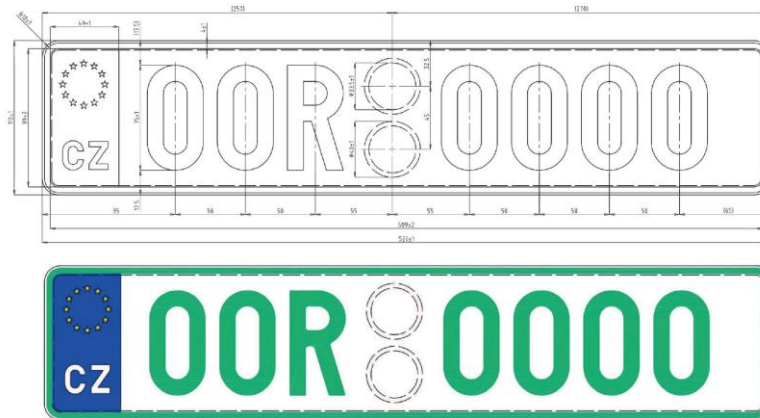

Tabulky s registrační značkou pro vozidla, kterým byl vydán průkaz sportovního vozidla (pro sportovní vozidla) o rozměru 280 x 200 mm.

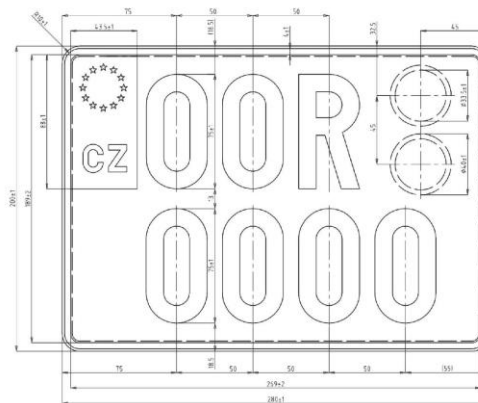

Tabulky s registrační značkou pro vozidla, kterým byl vydán průkaz sportovního vozidla (pro sportovní vozidla) o rozměru 80 x 110 mm.



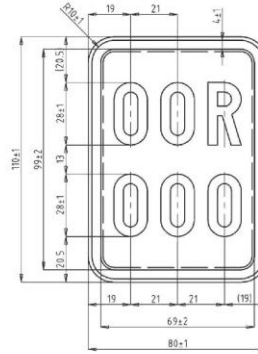

Tabulky s registrační značkou pro vozidla, kterým byl vydán průkaz sportovního vozidla (pro sportovní vozidla) o rozměru 330 x 85 mm (samolepící fólie).

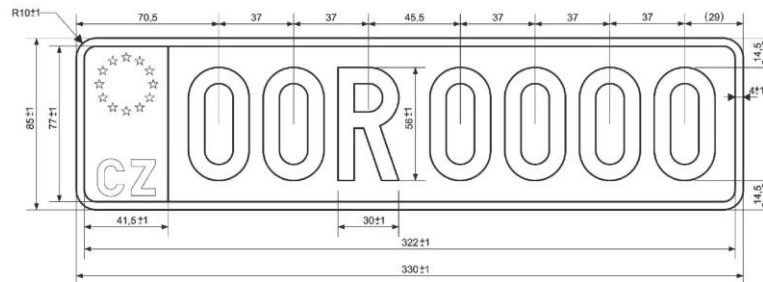

Tabulky s registrační značkou pro vozidla, kterým byl vydán průkaz sportovního vozidla (pro sportovní vozidla) o rozměru 80 x 110 mm (samolepící fólie).

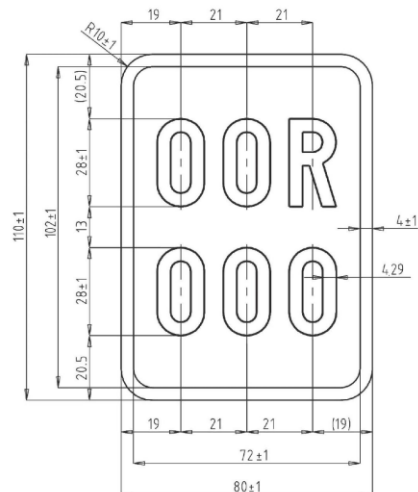

Tabulka s registrační značkou k umístění na nosné zařízení připojitelné k silničnímu vozidlu s registrační značkou již k silničnímu vozidlu přidělenou o rozměru 520 x 110 mm.

V režimu Standard (7 znaků)

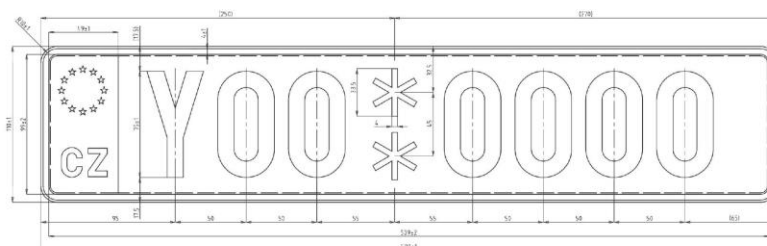

V režimu registrační značky na přání (8 znaků)

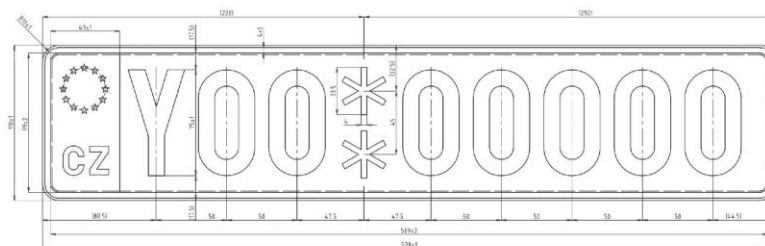

V režimu náhrady registrační značky za poškozenou (6 znaků)

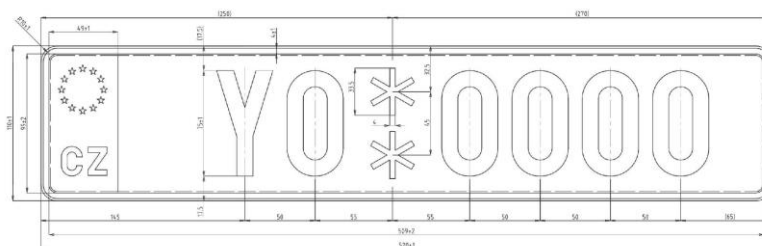

## 2. Fyzikální vlastnosti tabulek registračních značek

1. Tabulka registrační značky je zhotovena z hliníkového plechu s reflexní folií a barvou nebo transparentní sítotiskovou barvou, uvedenou v článku 10 této přílohy. Všechny materiály jsou aplikovány na podklad tak, aby vznikla trvanlivá vazba s podkladem, odolná proti nárazům a ohýbání. Povrch tabulky registrační značky je hladký, omyvatelný a odolný proti povětrnostním vlivům a agresivním vlivům posypových a rozmrazovacích materiálů a pohonných hmot.
2. Registrační značka, písmena, číslice a znaky jsou do tabulky registrační značky vyraženy nebo vylisovány v profilu vysokém maximálně 2 mm. Ve stejně vysokém profilu je vylisována i drážka, tvořící orámování tabulky registrační značky.
3. Materiálem pro nosnou část tabulky registrační značky je hliníkový plech tloušťky 1 mm, který odpovídá technické normě ČSN EN 485-2 (Hliník a slitiny hliníku – část 2 – Mechanické vlastnosti) a ČSN EN 573-3 (Hliník a slitiny hliníku – část 3 – chemické složení a druhy výrobků).
4. Každá registrační značka obsahuje ochranný prvek.

5. Umístění ochranného prvku na tabulce s registrační značkou je patrné z přílohy č. 27 k této vyhlášce.
6. Ochranný prvek musí být viditelný po celou dobu životnosti tabulky registrační značky bez použití technických prostředků nebo speciálního osvětlení.
7. Ochranný prvek musí uchovat viditelnost po celou dobu životnosti tabulky registrační značky.
8. Povrchová úprava přední strany tabulky registrační značky je provedena reflexním materiálem, který nesmí činit tabulku registrační značky nečitelnou na fotografii, pořízené za snížené viditelnosti.
9. Ochranný prvek je vyroben tak, aby znemožňoval jeho výrobu nebo reprodukci za pomoci fotografování, kopírování, tisku, laminace nebo jiné grafické metody, jejímž výsledkem by bylo vytvoření podobného znaku na tabulce registrační značky.
10. Fotometrické vlastnosti tabulek registračních značek:
  - 10.1. Minimální koeficient reflexivity reflexní plochy musí odpovídat ISO 7591:1982.

### **Tabulka 1 - Barva pozadí**

**Minimální koeficienty retroreflexe  $R_A$  (v  $\text{cd lx}^{-1} \text{m}^{-2}$ )**

Barva	Úhel pozorování	Vstupní úhel			R <sub>A</sub> max
		5°	30°	40°	
Bílá	0°12'	45	18	8	250
	0°20'	50	12	6	
	1°30'	3,5	2	0,7	
Žlutá	0°12'	30	12	5	250
	0°20'	20	8	4	
	1°30'	2,3	0,8	0,4	

10.2 Kolorimetrické vlastnosti:

**Tabulka 2 - Barva pozadí TRZ**

<b>Barva</b>	<b>osa</b>	<b>1</b>	<b>2</b>	<b>3</b>	<b>4</b>	<b>Činitel jasu (cd/m<sup>2</sup>)</b>
Bílá	x	0,355	0,305	0,285	0,335	≥ 0,35
	y	0,355	0,305	0,325	0,375	
Žlutá	x	0,545	0,487	0,427	0,465	≥ 0,27
	y	0,454	0,423	0,483	0,534	

**Tabulka 3 – Trichromatické souřadnice a  
činitel jasu - Barva pozadí modrého pruhu se  
znakem Evropské unie s rozlišovací značkou  
České republiky, a pozadí červeného pruhu s  
vyznačením kalendáře značek s omezenou  
platností**



<b>Barva</b>	<b>osa</b>	<b>1</b>	<b>2</b>	<b>3</b>	<b>4</b>	<b>Činitel jasů (cd/m<sup>2</sup>)</b>
Modrá	x	0,078	0,150	0,210	0,137	≥ 0,01
	y	0,171	0,220	0,160	0,038	
Červená	x	0,735	0,700	0,610	0,660	≥ 0,05
	y	0,265	0,250	0,340	0,340	

**Tabulka 4 – Trichromatické souřadnice a  
činitel jasů barevného provedení písmen a  
číslic tabulek registračních značek**

<b>Barva</b>	<b>osa</b>	<b>1</b>	<b>2</b>	<b>3</b>	<b>4</b>	<b>Činitel jasů (cd/m<sup>2</sup>)</b>
Černá	x	0,385	0,300	0,260	0,345	≤ 0,03
	y	0,355	0,270	0,310	0,395	
Zelená	x	0,313	0,313	0,177	0,026	≥ 0,04
	y	0,682	0,453	0,362	0,399	
Modrá	x	0,078	0,196	0,225	0,137	≥ 0,03
	y	0,171	0,250	0,184	0,038	

Podmínky, které se vztahují na registrační značky se zpětným odrazem (retroreflexivní registrační značky) pro motorová vozidla a jejich přívěsy jsou specifikovány v mezinárodní technické normě ISO 7591:1982.

#### Příloha č. 27 k vyhlášce č. 343/2014 Sb.

### Technická specifikace ochranného prvku tabulky s registrační značkou a umístění ochranného prvku na tabulce s registrační značkou

Ochranný prvek tabulky s registrační značkou má tvar obdélníku s vyobrazením písmen „CZ“.

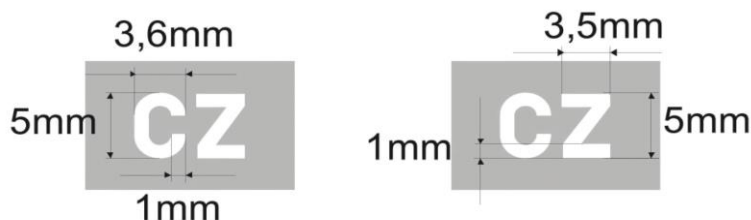

Barva písmen CZ je shodná s barvou reflexní fólie na tabulce s registrační značkou. Prostor v obdélníku, kolem písmen CZ, má jinou barvu, než barva reflexní fólie na tabulce s registrační značkou.

Ochranný prvek na tabulce registrační značky umístěné na vozidle je viditelný pouze pod úhlem 30 stupňů, s tolerancí  $\pm 10$  stupňů od vodorovné roviny procházející tímto prvkem.

Ochranný prvek je obsažen ve struktuře reflexní fólie tabulky s registrační značkou.

Ochranný prvek je vyroben tak, aby nedošlo k porušení vrchní vrstvy reflexní fólie.

Ochranný prvek nezměňuje hodnoty reflexivity registrační značky, uvedené v příloze č. 26 k této vyhlášce.

Ochranný prvek není odstranitelný bez trvalého poškození reflexní fólie.

### Umístění ochranného prvku na tabulce s registrační značkou

rozměr 520 x 110 mm

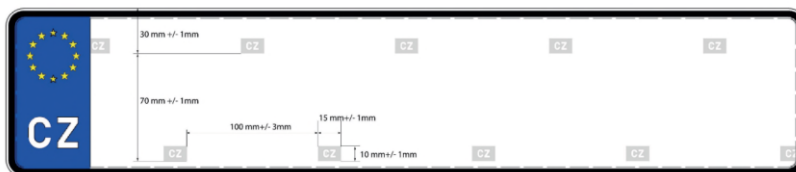

rozměr 340 x 200 mm

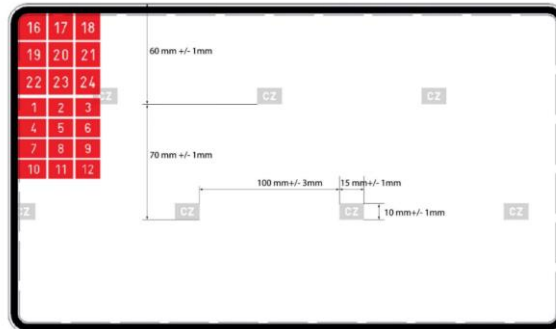

rozměr 280 x 200 mm

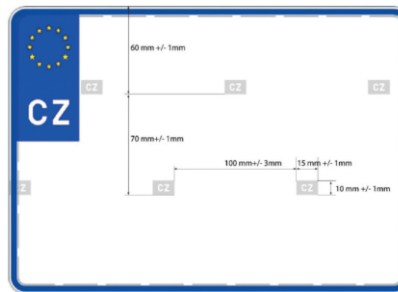

rozměr 320 x 160 mm

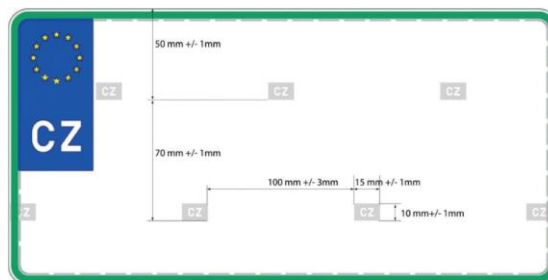

rozměr 200 x 160 mm

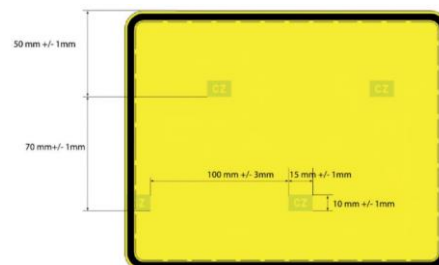

rozměr 80 x 110 mm

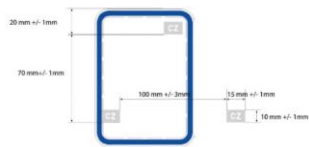

rozměr 80 x 110 mm (sportovní)

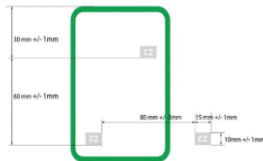

rozměr 330 x 85 mm (sportovní)

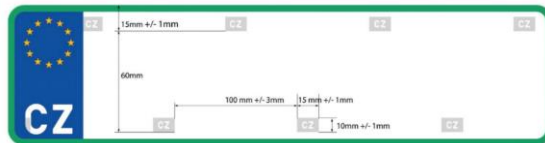

**Příloha č. 28 k vyhlášce č. 343/2014 Sb.**

**Žádost o vyřazení silničního vozidla z provozu, ukončení vyřazení silničního vozidla z provozu  
a zápis zániku silničního vozidla**

Registrační značka vozidla:

--	--	--	--	--	--	--	--	--	--	--	--	--

Druh vozidla: .....

Identifikační číslo vozidla (VIN)

--	--	--	--	--	--	--	--	--	--	--	--	--	--	--	--	--	--	--	--	--	--	--	--	--	--	--

**Vlastník silničního vozidla:**

Jméno, popřípadě jména a příjmení (nebo obchodní firma nebo název právnické osoby)

.....

.....

rodné číslo<sup>1)</sup>:

--	--	--	--	--	--	--	--	--	--	--	--	--	--	--	--

identifikační číslo osoby:

--	--	--	--	--	--	--	--	--	--	--	--	--	--	--	--	--	--	--	--	--

Adresa místa pobytu fyzické osoby (nebo sídlo právnické osoby / fyzické osoby, nebo umístění odštěpného závodu zahraniční právnické osoby)

.....

.....

PSČ .....

**Provozovatel silničního vozidla: (vyplnit jen, když je provozovatel odlišný od vlastníka)**

Jméno, popřípadě jména a příjmení (nebo obchodní firma nebo název právnické osoby)

.....

.....

rodné číslo<sup>1)</sup>:

--	--	--	--	--	--	--	--	--	--	--	--	--	--	--	--

identifikační číslo osoby:

--	--	--	--	--	--	--	--	--	--	--	--	--	--	--	--	--	--	--	--	--

Adresa místa pobytu fyzické osoby (nebo sídlo právnické osoby / fyzické osoby, nebo umístění odštěpného závodu zahraniční právnické osoby)

.....

.....

PSČ .....

<sup>1)</sup> rodné číslo vyplnit, bylo-li přiděleno, jinak vyplnit datum narození ve tvaru DDMMRRRR

**Žádá o:**

- vyřazení silničního vozidla z provozu  zápis adresy místa umístění vyřazeného vozidla a účel jeho využití
- ukončení vyřazení silničního vozidla z provozu  zápis zániku silničního vozidla
- zachování registrační značky, tabulek s touto registrační značkou a osvědčení o registraci vozidla

Adresa místa umístění vyřazeného vozidla: .....

.....

.....

Účel využití vyřazeného vozidla: .....

.....

.....

V ..... dne .....

Podpis žadatele .....

**Záznam registračního místa**

Osvědčení o registraci vozidla: ..... číslo: .....

Tabulka(y) s registrační značkou: ..... bylo odebráno ..... ks

Jiný doklad k silničnímu vozidlu:  
.....  
.....Správní poplatek ..... Kč podle položky ..... sazebníku zákona o správních  
poplatcích č. 634/2004 Sb., ve znění pozdějších předpisů, byl uhrazen v hotovosti. Doklad č. .........  
podpis oprávněné úřední osoby**Potvrzení o převzetí dokladů žadatelem (nabytí právní moci)**

Tabulka(y) s registrační značkou: .....

Osvědčení o registraci vozidla: ..... číslo: .....

Jiné doklady: .....

V ..... dne ..... Podpis žadatele .....

.....  
podpis oprávněné úřední osoby a otisk úředního razítka**Záznam o skartaci tabulek s registrační značkou***(Vyplnit jen v případě zápisu zániku vozidla.)*

Tabulka(y) s registrační značkou/ks: ..... byly dne ..... úředně skartovány.

.....  
podpis oprávněné úřední osoby**Příloha č. 29 k vyhlášce č. 343/2014 Sb.****Vzor osvědčení o přidělení zvláštní registrační značky  
s omezenou platností pro vývoz do jiného státu  
lícová strana**





## rubová strana



- 
- 1) Směrnice Rady 1999/37/ES ze dne 29. dubna 1999 o registračních dokladech vozidel, ve znění směrnice Komise 2003/127/ES, směrnice Rady 2006/103/ES a Aktu o podmínkách přistoupení České republiky, Estonské republiky, Kyprské republiky, Lotyšské republiky, Litevské republiky, Maďarské republiky, Republiky Malta, Polské republiky, Republiky Slovinsko a Slovenské republiky a o úpravách smluv, na nichž je založena Evropská unie.
  - 2) Nařízení Rady (ES) č. 2411/98 ze dne 3. listopadu 1998 o uznávání rozlišovacích značek členského státu, ve kterém jsou registrována motorová vozidla a jejich přípojná vozidla, v dopravním provozu Společenství, v platném znění.  
Nařízení Rady (EHS) 3821/85 ze dne 20. prosince 1985 o záznamovém zařízení v silniční dopravě, v platném znění.
  - 3) Vyhláška č. 157/1964 Sb., o Vídeňské úmluvě o diplomatických stycích.  
Vyhláška č. 32/1969 Sb., o Vídeňské úmluvě o konzulárních stycích.
  - 4) Vyhláška č. 64/1987 Sb., o Evropské dohodě o mezinárodní silniční přepravě nebezpečných věcí (ADR), ve znění pozdějších předpisů.